

Table des matières

I. Installation	2
A. Caractéristiques machine recommandées	2
B. Mise en œuvre de l'installation	2
C. Début de la procédure d'installation	2
D. Répertoire d'installation	2
E. Groupe de programmes	2
F. Fin de l'installation	2
G. Scripts de connexion	3
H. Problèmes de connexion	3
II. Comment démarrer après l'installation	5
A. Présentation de l'écran d'accueil IMAGINATION	5
B. Les étapes d'une recherche documentaire avec IMAGINATION	7
III. Liste des services d'accès	10
A. Choisir le service	10
B. Configurer les services	11
IV. La recherche	15
A. Définir sa recherche	15
B. Saisir et exécuter sa recherche	15
1. L'onglet "Services"	16
2. L'onglet de Recherche	20
3. Exécuter sa recherche	24
4. L'onglet "Terminal"	27
5. L'indicateur de blocage / déblocage des commandes	27
V. La consultation des résultats	29
A. L'onglet "Résultats"	29
B. L'affichage des résultats	33
C. Réduire ou développer la session	39
VI. Se déconnecter	41
VII. Le traitement des résultats	42
A. Imprimer les résultats	42
B. Exporter les résultats	43
C. Sauvegarder et ouvrir une session	45

I. Installation

A. Caractéristiques machine nécessaires

- **Ordinateur** : Pentium 166 ou plus
- **Système** : Windows 95, Windows 98, Windows ME, Windows NT 4 service pack 6a, Windows 2000 ou Windows XP
- **Mémoire** : 64 Mo ou plus
- **Disque dur** : 30 Mo d'espace libre
- **Communication** : modem ou connexion Internet
- **Internet Explorer 4.0** ou supérieur
- **Lecteur CD-ROM**

B. Mise en œuvre de l'installation

Introduisez le CD dans votre lecteur de CD ROM. Le programme d'installation s'exécutera automatiquement.

C. Début de la procédure d'installation

La procédure d'installation commence par l'écran de bienvenue qui vous propose d'installer une version française ou internationale.

Cliquez sur le bouton correspondant à l'installation que vous souhaitez réaliser.

D. Répertoire d'installation

Indiquez le disque et le répertoire dans lesquels vous souhaitez installer IMAGINATION et validez en cliquant sur le bouton "Suite".

Le répertoire conseillé et proposé par défaut est C:\Program Files\Questel.Orbit\Imagination.

E. Groupe de programmes

Le groupe de programmes est "Questel·Orbit". Créé automatiquement par le programme d'installation, il contient l'ensemble des icônes nécessaires à l'utilisation d'IMAGINATION.

F. Fin de l'installation

Une dernière boîte de dialogue signale la fin de la procédure d'installation ; validez-la en cliquant sur le bouton "Terminer" ; IMAGINATION est maintenant prêt à être utilisé.

G. Scripts de connexion

Lors du premier lancement, IMAGINATION propose une liste de pays :

- Version française : France et Québec
- Version internationale : Benelux, France, Allemagne, Italie, Japon, Amérique du Nord, Scandinavie, Espagne et Royaume Uni.



Sélectionnez votre pays et valider par **Ok**.

IMAGINATION configurera les accès réseaux les plus pertinents en fonction du pays sélectionné.

H. Problèmes de connexion

Si votre première connexion ne fonctionne pas, reportez-vous au tableau ci-après pour trouver une solution au problème que vous pouvez rencontrer.

Chapitre I : Installation

Description du problème	Les solutions
Vous avez le message « No dialtone ».	Vérifiez que le modem est bien connecté sur la prise téléphonique.
Rien ne se passe à la connexion	Certains modems restent silencieux lors de la numérotation même avec un volume au maximum. Attendez quelques secondes pour bien vérifier si le modem compose ou non le numéro.

II. Comment démarrer après l'installation

A. Présentation de l'écran d'accueil IMAGINATION

Lorsque vous démarrez le programme IMAGINATION après son installation, vous obtenez l'écran suivant, qui comporte **deux parties principales** :

- La **fenêtre de visualisation** dans la partie supérieure, dans laquelle seront visualisés les réponses et le résumé de votre session de recherche.
- Le **panneau de commandes** dans la partie inférieure, qui vous permet de préparer votre recherche puis de demander la visualisation des résultats au format de votre choix.

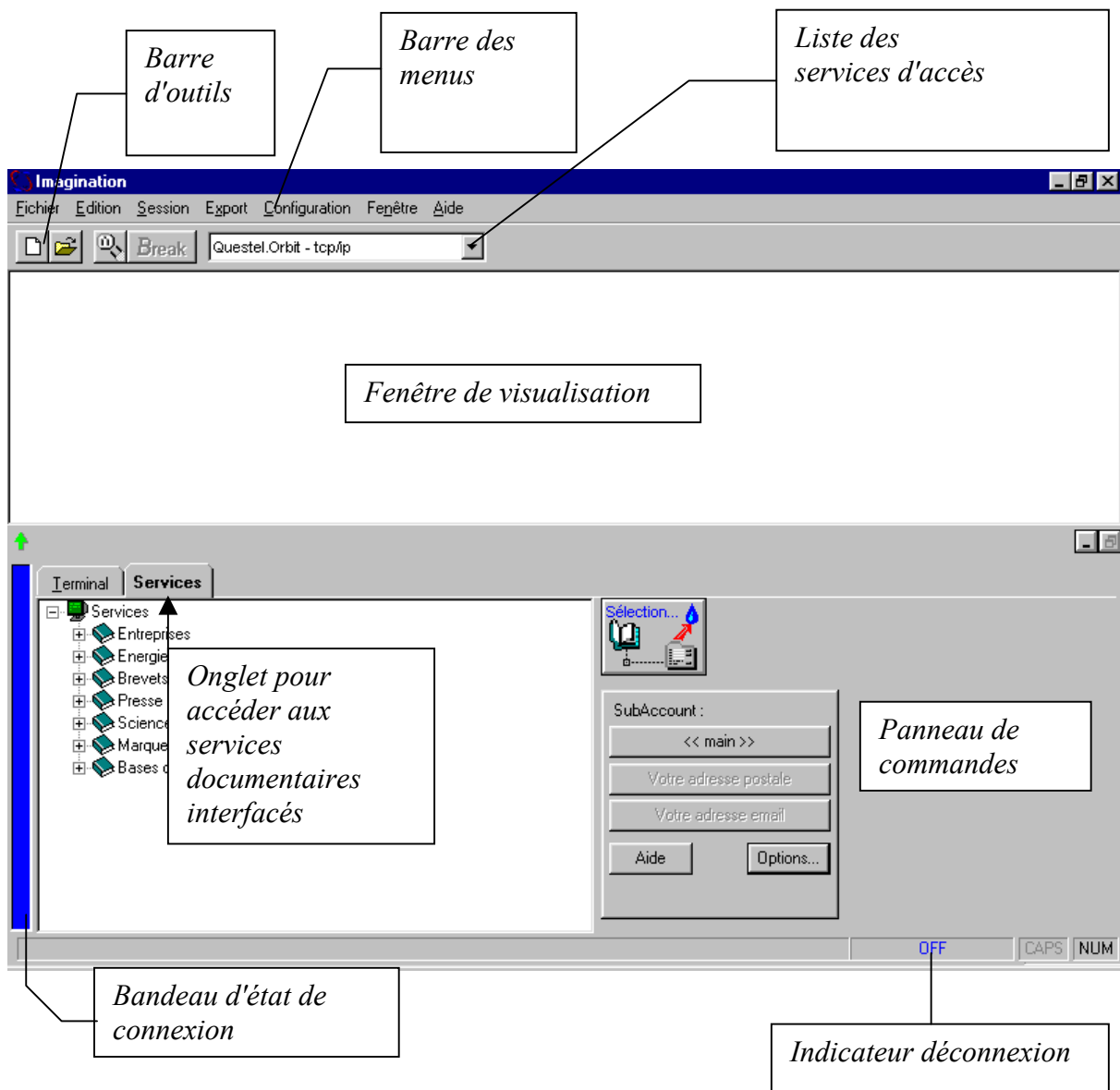

Chapitre II: Comment démarrer après l'installation

En haut de l'écran se trouvent la **barre des menus** et la **barre d'outils** qui vous permettent d'accéder à un certain nombre de commandes. Pour lancer une commande à partir d'un menu, cliquez sur le nom d'un menu pour ouvrir le menu, puis sélectionnez une commande. Pour lancer une commande à partir de la barre d'outils, cliquez sur un bouton (par exemple le

bouton d'impression ).

Les boutons ne sont pas actifs lorsqu'ils sont inadaptés au travail en cours.

La **liste des services d'accès** est accessible par un menu déroulant : pour choisir un service, cliquez sur la flèche vers le bas pour ouvrir la liste, puis sélectionnez un service.

Le **bandeau vertical** à gauche du panneau de commandes indique **l'état de la connexion** : il est bleu lorsque vous n'êtes pas connecté, rouge en cours de connexion ou en attente de réponses du serveur et vert lorsque vous êtes connecté.

B. Les étapes d'une recherche documentaire avec IMAGINATION

Les étapes d'une recherche documentaire avec IMAGINATION sont résumées dans le schéma ci-après ; ce sont :

1. le **choix** et la **configuration d'un service d'accès** : choix du moyen de communication et du réseau grâce au **menu déroulant** et paramétrage de votre logon, de votre mot de passe et du moyen de communication grâce au **menu "Configuration"**. Le bandeau de connexion est bleu à ce stade (vous n'êtes pas encore connecté).
2. Le **choix d'un service documentaire** (brevets, marques, presse, etc...) dans lequel vous souhaitez effectuer votre recherche et d'un **masque de recherche** qui vous permet de saisir votre recherche : c'est l'**onglet "Services"** qui vous permet ce choix. Le bandeau de connexion est bleu.
3. La **saisie de la recherche dans le masque de recherche** compris dans l'**onglet de recherche**. Le bandeau de connexion est bleu.
4. Le **lancement de la recherche** en cliquant sur le bouton "OK" du masque de recherche, puis la **connexion automatique** avec l'apparition de la **fenêtre de connexion** pendant l'établissement de la connexion. Le bandeau de connexion devient rouge pendant la durée de la connexion et de la recherche puis vert quand la recherche est effectuée.
5. La **sélection des résultats à visualiser** et le **choix du format de visualisation** grâce à l'**onglet "Résultats"** qui apparaît dès que la recherche est effectuée. Le bandeau de connexion est vert.

LES ETAPES D'UNE RECHERCHE AVEC IMAGINATION

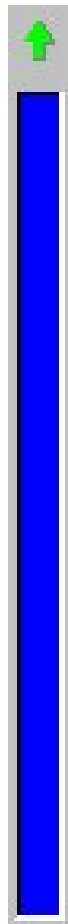

Menu Configuration

Liste des services

Questel.Orbit - tcp/ip
Questel.Orbit - modem
Questel.Orbit - tcp/ip

Configuration Fenêtre Aide
Services...
Paramètres de Questel.Orbit ...
Base de données...
Options...
Export/Import de Services...

1. Choisir et configurer un service d'accès
Moyen de communication
Réseau
Logon et mot de passe

Onglet Services

bleu

Terminal Services

- Brevets
 - Recherche par sujet, déposant...
 - Recherche par numéro (Publication, Priorité...)
 - Sur une ou plusieurs bases
 - Recherche famille en multibase
 - Recherche par sujet, déposant... sur INPADOC
 - Recherche sur les brevets de Chemical Abstracts
 - Classifications (CIB, Class. Européenne)
 - Classification Internationale (Français)
 - Classification Européenne (Anglais)
 - Jurisprudence brevets
 - Jurisprudence Française et Européenne (JURINPI)
 - Jurisprudence Européenne (JUREP)
 - Jurisprudence Allemande (JURGE)
 - Statut Légal et Litiges des Brevets US

2. Choisir un service documentaire et un masque de recherche

Onglet de Recherche

Terminal Services Recherche

Selection bases Brevets

Titre, Résumé

CIB :

Déposant :

Inventeur(s) :

Date de publication : 1999 Au 1999

Ok Effacer Aide

3. Remplir le masque de recherche

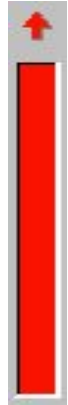

Fenêtre de connexion

Connexion...

Trying 4...Open

QUESTEL
Current host setting :8 BITS - KERMIT protocol
Mode actif du serveur :8 BITS - protocole KERMIT

Exécution script...

```

precot'M
quserid'M
qpuq'M
>> Questel.Orbit
    
```

Annuler

4. Lancer la recherche
Cliquer sur OK
Connexion automatique



Onglet Résultats

Vert

Terminal Services Recherche Résultats

1 -> bag ET peugeot/PA ET 1984/PN - 0
EPAT - 2
EPAT - 4

2 -> bag ET peugeot/PA - 14
EPAT - 2
EPAT - 12

3 -> bag ET peugeot/PA ET 1987/PN - 3
EPAT - 0

Visualisation

Prévisualisation

Page 1/1

Aide OK

5. Sélectionner les résultats à visualiser
Choisir le format de visualisation

Bandeau d'état de connexion

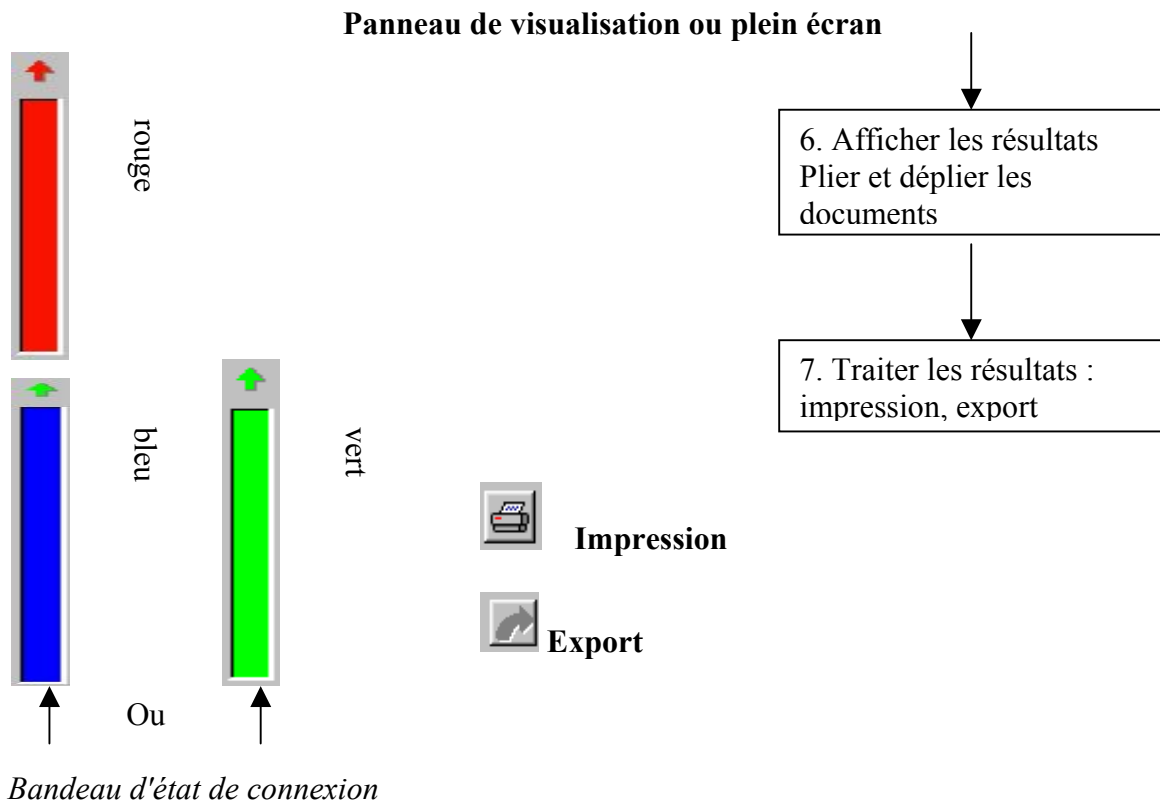

6. **L'affichage des résultats** en plein écran ou dans la fenêtre de visualisation : vous pouvez **plier et déplier les documents** correspondants et **choisir une vue** (c'est à dire afficher tout ou partie des données visualisées). Le bandeau de connexion est rouge pendant l'envoi des résultats par le serveur puis vert quand les résultats sont chargés.
7. Le **traitement des résultats (impression, export** vers une autre application par exemple votre traitement de texte habituel) : vous pouvez effectuer cette opération tout en étant connecté (bandeau vert) ou bien une fois déconnecté (bandeau bleu)

III. Liste des services d'accès

A. Choisir le service

IMAGINATION permet d'accéder automatiquement aux services de Questel·Orbit par le **moyen de communication** de votre choix grâce à une liste de services pré configurés :

- communication par **modem** : IMAGINATION propose le réseau le mieux adapté à la connexion dans votre pays
- INTERNET® : **TCP/IP**

Et également par l'**interface** de votre choix : Questel.Orbit, Markush Darc, Generic Darc, etc... .

Le moyen de communication et l'interface constituent un service d'accès automatique.

Pour accéder au service désiré, il vous suffit de **choisir un service** dans la liste proposée :

- Ouvrez le menu déroulant situé dans la partie supérieure droite de l'écran en cliquant sur la flèche orientée vers le bas
- Cliquez sur le service choisi.

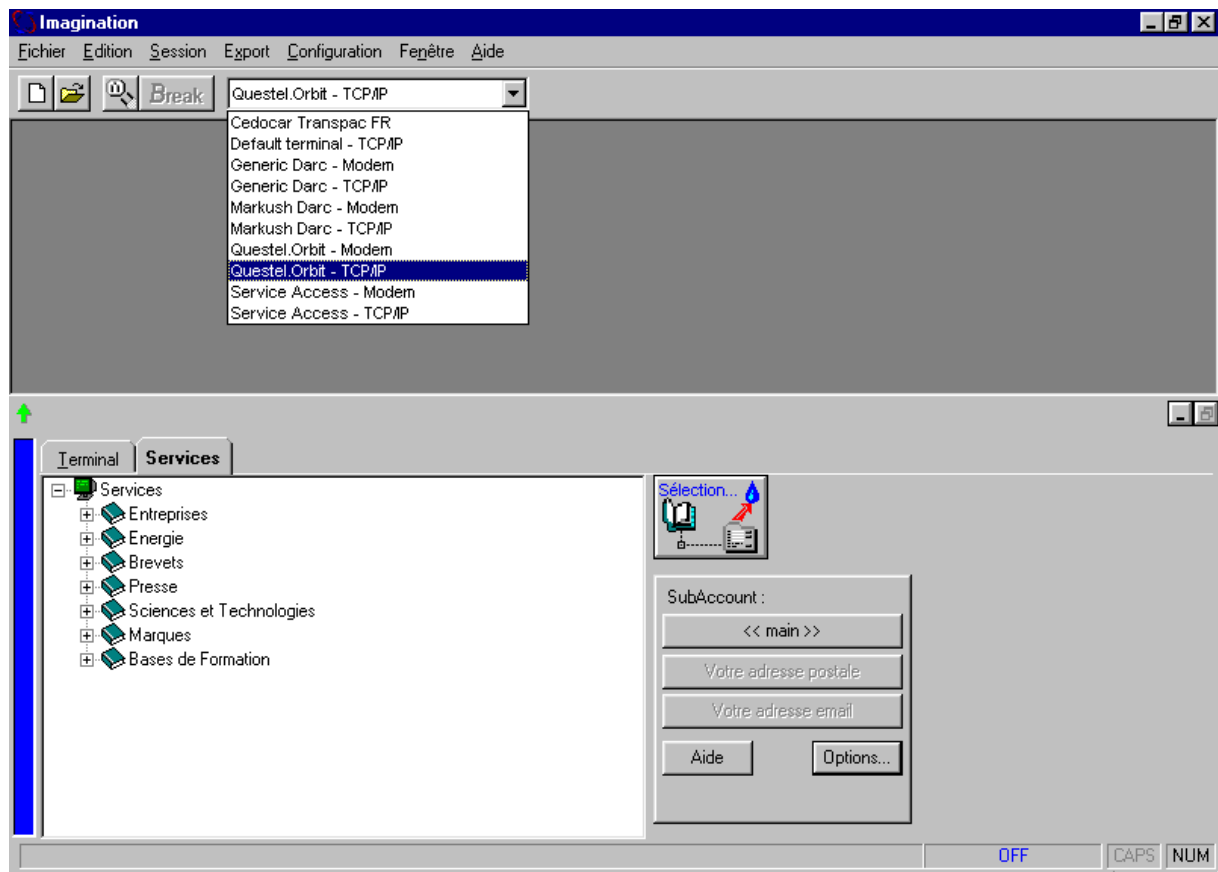

Notez que la liste des services peut être différente que celle figurant ci-dessus, car elle varie selon le pays que vous avez sélectionné lors de l'installation du programme et selon les nouveaux services que vous avez créés.

IMAGINATION établira automatiquement la connexion au service choisi.

B. Configurer les services

Pour établir la connexion avec le service désiré, IMAGINATION doit connaître quelques paramètres de configuration :

- votre numéro d'utilisateur ("userID" ou "logon") ainsi que votre mot de passe (abréviation "Pwd" pour "Password" en anglais)
- les paramètres de communication

IMAGINATION vous donne la possibilité d'enregistrer ces paramètres pour chaque service que vous souhaitez utiliser.

Pour enregistrer les paramètres de configuration :

- ouvrez le menu "**Configuration**" puis choisissez "**Services**" :

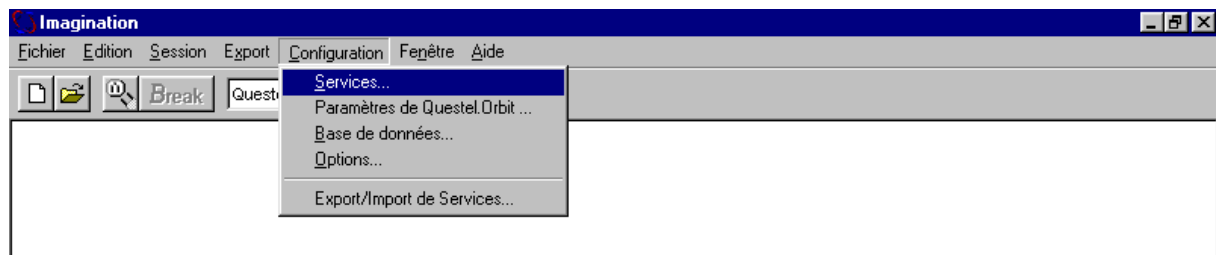

Ci-dessous la fenêtre "**Gestion des services**" correspondant au service "Questel.Orbit.Modem".

The screenshot shows the 'Gestion des services' window. The 'Service' dropdown is set to 'Questel.Orbit - Modem'. The 'Communication' dropdown is set to 'Modem' and the 'Interface' dropdown is set to 'Questel.Orbit'. Below these are buttons for 'Ajouter', 'Renommer', 'Supprimer', 'Fermer', 'Aide', and 'Editer'. The 'Script de connexion' section contains a table with the following data:

Envoi :	Attente :	Timeout :
\P@nua^M	?	0
c^M	?	0
i^M	?	0
@userid^M	?	0
@pwd^M		0
		0

Below the table, there are checkboxes for variables: @NUA, @NUI, @NUP, @UserID, and @Pwd. The input fields below these checkboxes contain the values: 1042424009, (empty), (empty), 04301:73, and *****. A callout box with arrows pointing to the @UserID and @Pwd fields contains the text: 'Tapez votre logon puis votre mot de passe'.

- **logon et mot de passe** : tapez votre logon dans la case blanche située sous "@UserID" puis votre mot de passe dans la case située sous "@Pwd".
- **paramètres de communication** : cliquez le bouton "Paramètres" dans la zone "Communication" : vous obtenez une fenêtre dans laquelle vous pouvez modifier ou ajouter des paramètres.
La fenêtre varie avec le type de communication que vous avez choisi (modem, TCP/IP).

1) **Modem** : fenêtre "Configuration de la connexion par modem "

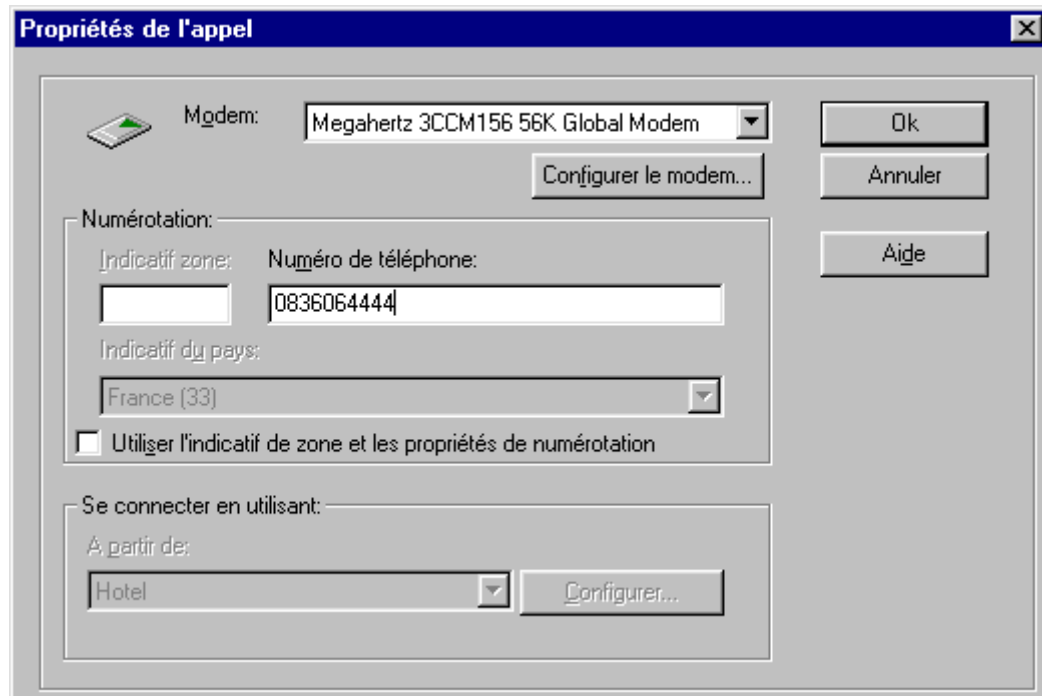

Modem : Imagination utilise les modems installés sur votre système. Cliquez sur la flèche vers le bas pour ouvrir le menu déroulant de la rubrique "**Modem**" puis sélectionnez votre modem dans la liste.

Si le périphérique désiré ne figure pas dans la liste, cliquez sur **Modem** dans le panneau de configuration Windows pour ajouter un nouveau modem¹ ou sur **Réseau** pour ajouter une nouvelle carte RNIS.

Configuration : Les paramètres spécifiques à la connexion comme la vitesse ou le format se renseignent en cliquant sur **Configurer le modem**.

Numérotation : Cet espace vous permet de saisir ou de sélectionner l'indicatif, le numéro de téléphone et le code de pays associés à l'ordinateur auquel vous vous connectez. Vous pouvez spécifier d'ignorer l'indicatif et le code pays en désactivant la case à cocher **Utiliser l'indicatif de zone et les propriétés de numérotation**.

Lorsque cette case à cocher est désactivée, il est impossible de spécifier que le numéro est composé à partir d'un emplacement différent.

Se connecter en utilisant : Indique d'où vous appelez.
Ex: à partir d'une ligne directe ou en passant par un standard.

¹ Confère Annexe A

Sélectionnez l'emplacement de votre choix dans la boîte de liste **à partir de**.
Pour modifier les informations relatives à un emplacement ou définir un nouvel emplacement, cliquez sur **Configurer**.

2) **TCP/IP** : fenêtre "Configuration de la connexion TCP/IP"



Vérifiez avec votre service technique s'il y a lieu de changer les paramètres par défaut tels que ceux figurant ci-dessus.

- cliquez sur "Fermer" dans la fenêtre "Gestion des services".

IV. La recherche

A. Définir sa recherche

La première étape nécessaire à toute recherche d'information consiste à bien définir ce que l'on souhaite rechercher.

Par exemple, une recherche telle que "informations sur les air bags" est très large.

Elle peut être précisée en répondant aux questions suivantes :

- Dans quel domaine ?
- Avec quel degré de précision ?
- Recherche exhaustive ?

Dans cet exemple, des précisions possibles peuvent être :

- Domaine : les brevets
- Degré de précision :
 - Brevets français et européens
 - Déposés par la société Peugeot™
 - Publiés en 1997
- Exhaustivité non requise.

B. Saisir et exécuter sa recherche

Une fois la recherche définie, il faut donner à IMAGINATION les éléments pour effectuer cette recherche, c'est à dire "saisir" la recherche.

La saisie de la recherche comprend les étapes suivantes :

- Sélection du service documentaire correspondant au domaine de recherche : le service comprend un ensemble de bases de données dans lesquelles rechercher l'information (dans l'exemple ci-dessus, sélection du service "Brevets").
- Saisie de la recherche : saisie des termes à rechercher (dans l'exemple ci-dessus, saisie des mots "air bag", "Peugeot", et de l'année 1997).

La saisie peut être effectuée de manière très conviviale sans connaissance nécessaire du langage d'interrogation, sans être connecté, grâce à l'interface IMAGINATION : c'est la **recherche** interfacée **en mode "Services"**, accessible par l'**onglet "Services"**.

IMAGINATION traduit les éléments de votre recherche en commandes qu'il envoie au serveur.

Vous pouvez saisir votre recherche en utilisant ces commandes si vous connaissez le langage du serveur directement dans l'onglet "**Terminal**" : c'est la **recherche en mode "Terminal"**. Ces deux modes de recherche sont accessibles par les onglets "**Services**" et "**Terminal**" situés à mi-écran.

Imagination accepte la reprise session, c'est à dire retrouve le contexte de votre recherche sur le service Questel.Orbit, si vous l'avez quitté avec l'option de sauvegarde session (commande [...] STOP SV).

Dans le cas où vous auriez fermé l'application Imagination, vous ne pourrez retrouver vos éléments de recherche qu'avec l'interface "Default Terminal" (Hors recherche interfacée).

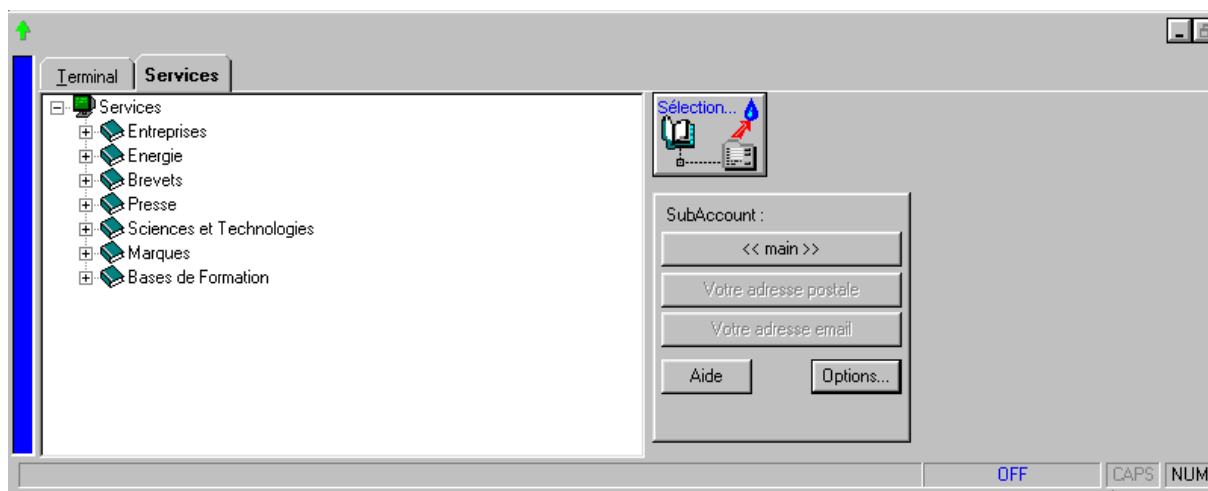

1. L'onglet "Services"

Sélection d'un service documentaire puis d'un masque de recherche

Lorsque vous utilisez le service d'accès Questel.Orbit pour la première fois, il est nécessaire d'activer le bouton "**Cliquez ici pour commencer**" pour **ouvrir l'accès aux services** documentaires.



Chapitre IV : La recherche

Lorsque vous cliquez sur ce bouton, l'arbre des services documentaires de Questel.Orbit s'affiche : les différents services apparaissent sous forme de livres qu'il vous suffit d'ouvrir en double-cliquant dessus afin de développer les niveaux inférieurs.

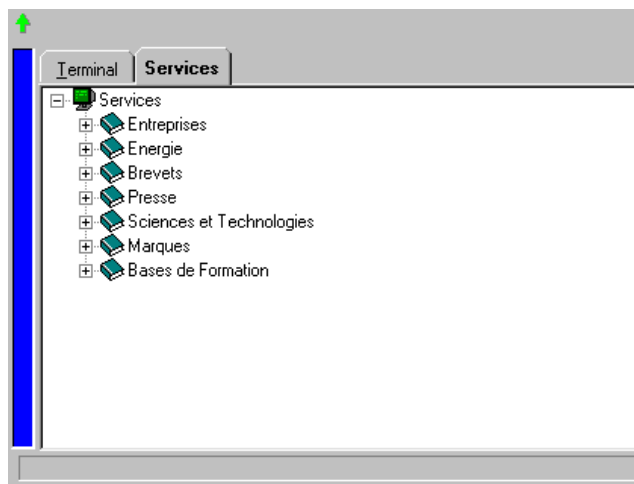

Vous devrez sélectionner un service au niveau le plus bas de l'arborescence, se présentant sous forme d'une page : c'est le masque de recherche, qui vous permettra de saisir les termes à rechercher.



Il peut y avoir plusieurs niveaux d'arborescence : dans ce cas il est nécessaire d'ouvrir plusieurs livres avant d'atteindre les masques de recherche.

Pour **développer l'arborescence d'un service** :

- Cliquez sur le symbole [+] ou deux fois sur le livre, à l'aide du bouton gauche de la souris, ce qui développera les niveaux :

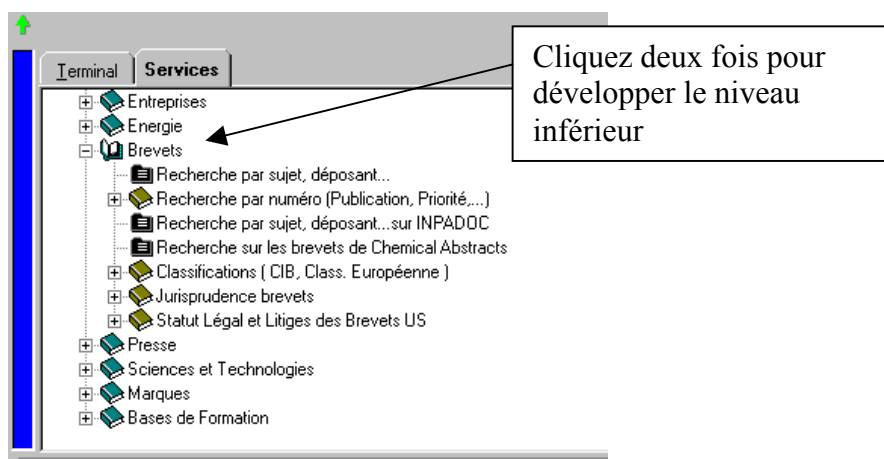

- Les niveaux inférieurs sous forme de livres peuvent à leur tour être ouverts par un double clic : livres "Recherche par numéro", "Classifications", ... :

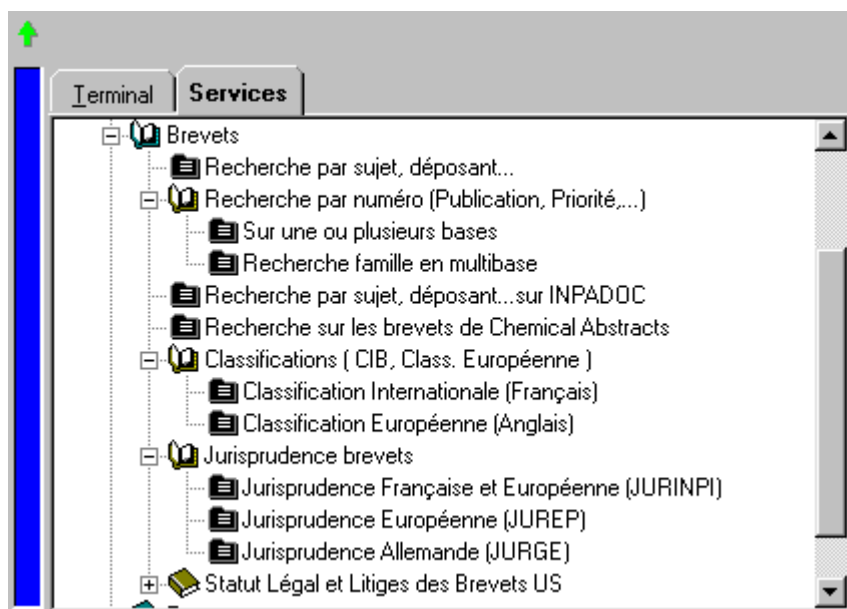

Exemple :

Recherche des brevets traitant des "air bags" et déposés par la société Peugeot™ :

- sélectionnez le service "Brevets" en double-cliquant sur le livre correspondant
- sélectionnez le masque de recherche "Recherche par sujet, déposant" en double-cliquant dessus :



Le **masque de recherche** apparaît à l'écran dans un onglet supplémentaire, l'onglet "Recherche" :

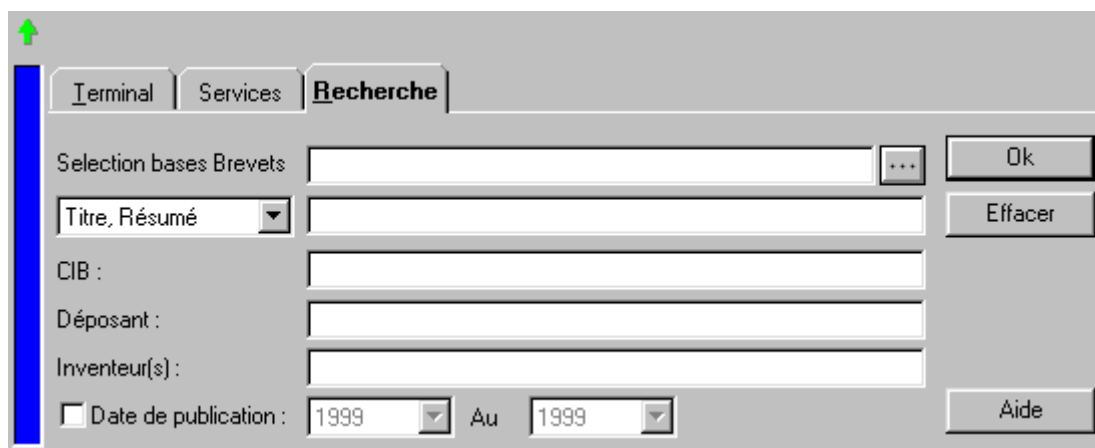

Note :

L'onglet utilisé pour la recherche, qui apparaît lorsque vous avez sélectionné un masque de recherche, peut être intitulé :

- soit "Recherche", comme par exemple pour le service "Brevets" ci-dessus
- soit avec le nom du service correspondant, comme c'est le cas pour le service "Marques" ci-dessous :

The image shows a software window with three tabs: 'Terminal', 'Services', and 'Marque'. The 'Marque' tab is selected. Below the tabs are five input fields with labels: 'Pays :', 'Marque exacte' (with a dropdown arrow), 'Classe :', 'Déposant :', and 'N° Enreg. / Dépôt :'. To the right of these fields are three buttons: 'Ok', 'Effacer', and 'Aide'. The 'Pays' and 'Classe' fields have small '...' buttons next to them. The window has a standard title bar with a green arrow icon on the left and window control icons on the right.

2. L'onglet de Recherche

LES CHAMPS

Le masque de recherche est divisé en champs qui correspondent aux critères de recherche. Dans l'exemple du masque pour la recherche sur les Brevets (voir ci contre), ce sont les champs "Sélection base Brevets", "Titre, Résumé" (ou "Tout le texte" comme ci-contre), "CIB", "Déposant", "Inventeurs" et "Date de publication". C'est dans ces champs que vous allez saisir les termes de votre recherche. Le premier champ en haut du masque de recherche correspond à la sélection des bases de données : il doit être obligatoirement renseigné.

Vous devrez ensuite remplir un ou plusieurs autres champs du masque en fonction du nombre de critères de votre recherche.

Votre recherche sera d'autant plus précise qu'elle comportera un plus grand nombre de critères.

Exemple : recherche des brevets français et européens traitant des air bags déposés par la société Peugeot™ et publiés en 1997.

The image shows a software window titled "Recherche" with several input fields and buttons. Four callout boxes with arrows point to specific elements:

- 1. Champ à sélection multiple**: Points to the "Selection bases Brevets" field containing "EPAT, FPAT" and a three-dot menu button.
- 2. Champ avec liste**: Points to the search text field containing "AIR BAG".
- 3. Champ de saisie**: Points to the "Déposant" field containing "PEUGEOT".
- 4. Champ avec date**: Points to the "Date de publication" field, which includes a checked checkbox, a year dropdown (1997), the word "Au", another year dropdown (1997), and an "Aide" button.

Other visible elements include tabs for "Terminal", "Services", and "Recherche"; a "Tout le texte" dropdown; and buttons for "Ok", "Effacer", and "Aide".

Il existe plusieurs **types de champs** (voir l'exemple du masque de recherche Brevets ci-dessus dans lequel ces types de champs apparaissent de haut en bas) :

1. **Champ à sélection multiple** : ce sont les champs où figure le bouton de suite comportant trois points qui permet d'accéder à une fenêtre de sélection.



Exemple : sélection des bases de brevets français et européens. Cliquez sur le bouton de suite du champ "Sélection bases Brevets" ; la fenêtre "Sélection des bases de données" apparaît :

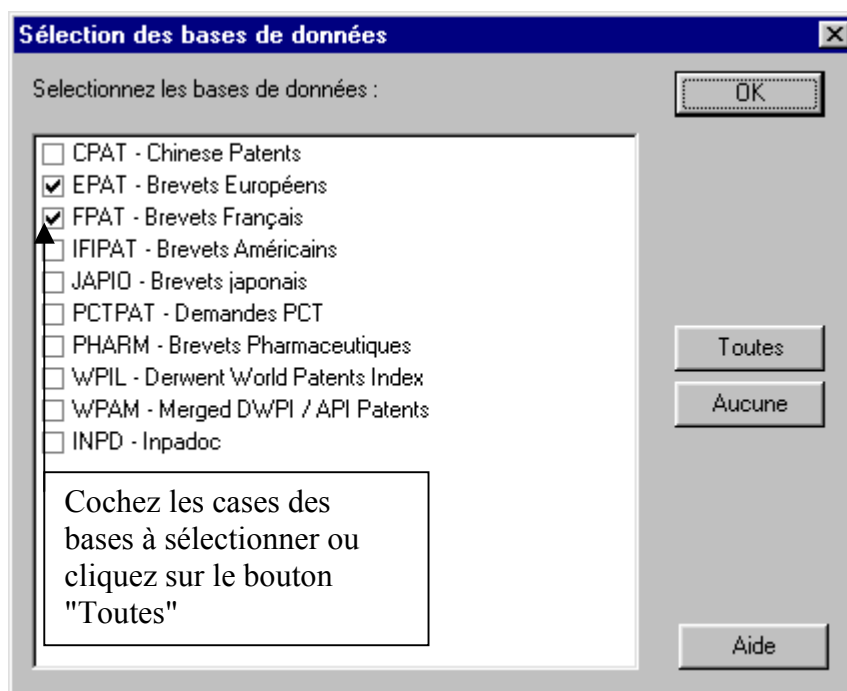

Cochez les cases des bases à sélectionner puis cliquez sur "OK" pour valider votre sélection et revenir au masque de recherche.

Pour sélectionner toutes les bases, cliquez sur le bouton "Toutes". La sélection apparaît dans le champ "Sélection bases Brevets" du masque de recherche :

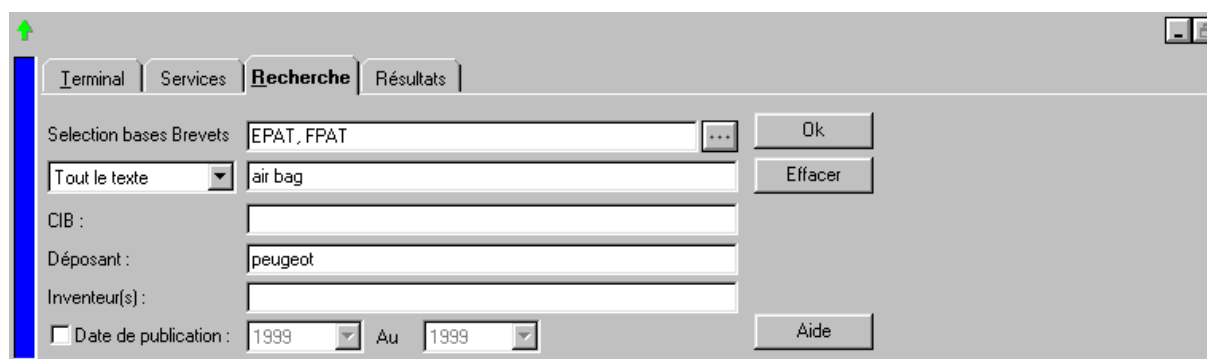

Pour ***changer la sélection***, cliquez à nouveau sur le bouton pour obtenir la fenêtre de sélection.

Cliquez alors sur le bouton "Aucune" pour annuler la sélection puis cochez à nouveau les cases de votre choix.

Vous pouvez également annuler la sélection d'une ou plusieurs bases en cliquant dans la (ou les) case(s) sélectionnée(s).

- 2. Champ avec liste** : ce champ comporte à la fois une saisie des termes de recherche et un choix dans une liste qui permet d'affiner la recherche. Ce choix peut porter sur le type de recherche souhaité pour les termes de recherche saisis dans le champ. Ce choix peut également apporter des précisions (classes, catégories, ...) sur les termes à rechercher et ainsi limiter la recherche.

Exemple : recherche des brevets ayant le mot "AIR BAG" à un endroit quelconque du texte.

Cliquez sur la flèche vers le bas au niveau de "Titre, Résumé" puis sélectionnez "Tout le texte" :

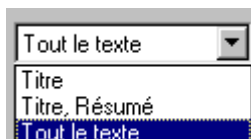

Ensuite effectuez la saisie des termes de recherche dans la zone de saisie correspondante : "AIR BAG".

- 3. Champ de saisie** : dans ce type de champ, vous devrez saisir un ou plusieurs termes de recherche. C'est le cas du champ "Déposant" dans l'exemple du masque de recherche ci-dessus.
Exemple : tapez "PEUGEOT" dans ce champ.
- 4. Champ avec date** : vous pouvez affiner votre recherche dans certains masques en la limitant à une période. C'est le cas par exemple pour le champ "Date de publication" dans le masque de recherche sur les brevets.

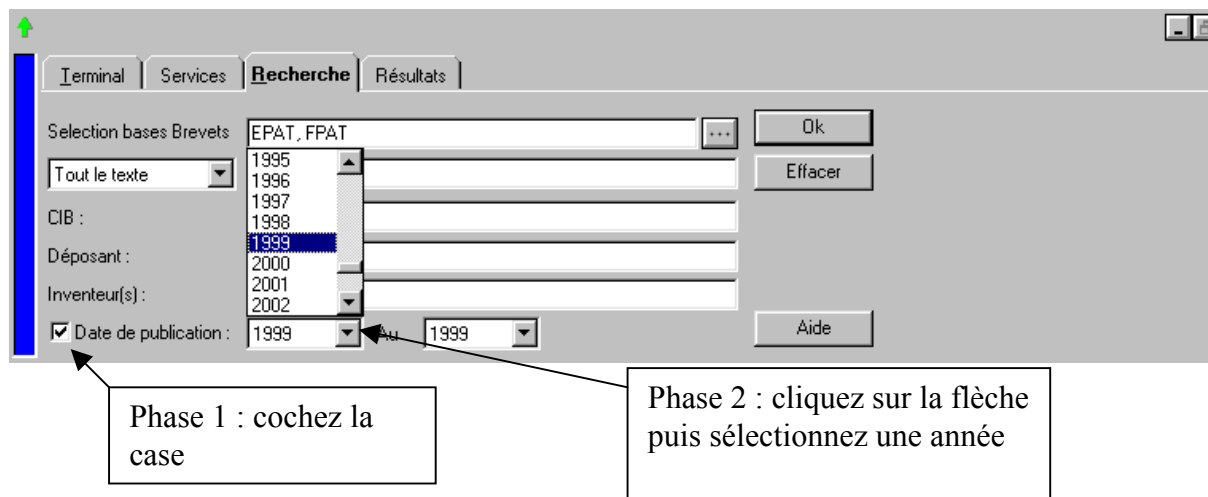

Pour limiter votre recherche à une seule année :

- cochez la case "Date de publication"
- puis sélectionnez l'année 1997 pour chacune des deux limites.

Note :

Le fonctionnement de ce champ n'est pas identique dans tous les masques de recherche.

SAISIE DES TERMES DE RECHERCHE DANS LES CHAMPS

Vous pouvez effectuer une recherche de manière simple en saisissant un ou plusieurs termes séparés par un espace ou par une virgule dans les champs de saisie et les champs avec liste.

- un terme : tous les documents contenant ce terme dans le champ seront retrouvés.
- deux termes séparés par un espace : les documents contenant les deux termes à la fois dans le champ seront retrouvés.
Exemple : AIR BAG pour retrouver les documents contenant à la fois les mots AIR et BAG.
- deux termes séparés par une virgule : les documents contenant le premier terme, les documents contenant le second terme et les documents contenant les deux termes seront retrouvés.

Exemple : INTERNET, INTRANET pour retrouver les documents contenant le mot INTERNET, les documents contenant le mot INTRANET, et les documents contenant à la fois les mots INTERNET et INTRANET.

IMAGINATION traduit automatiquement dans le langage du serveur les termes de la recherche saisis dans le masque de recherche.

3. Exécuter sa recherche

Après la saisie à l'aide du masque correspondant, vous allez lancer la recherche : IMAGINATION va alors réaliser la connexion automatique au serveur correspondant et lui envoyer les commandes nécessaires à l'exécution de votre recherche. Ceci se passe automatiquement, sans votre intervention.

Pour lancer la recherche à partir d'un masque, il vous suffit de cliquer sur le bouton "OK".

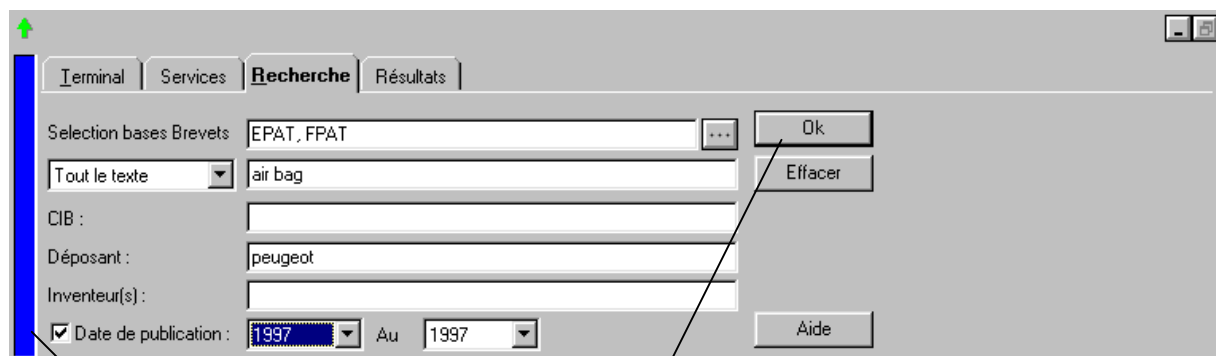

Le bandeau est bleu avant la connexion

Cliquez sur OK pour lancer la recherche

Notez qu'avant de cliquer sur "OK" (vous n'êtes pas encore connecté), le bandeau vertical situé à gauche de l'écran est bleu.

LA CONNEXION AUTOMATIQUE

La fenêtre de connexion

Dès que vous cliquez sur "OK", IMAGINATION se connecte au serveur et la fenêtre de connexion apparaît ; elle vous permet de suivre les étapes de la connexion :

- Lorsque la **connexion** est **en cours**, le **bandeau** d'état de connexion est **rouge**.

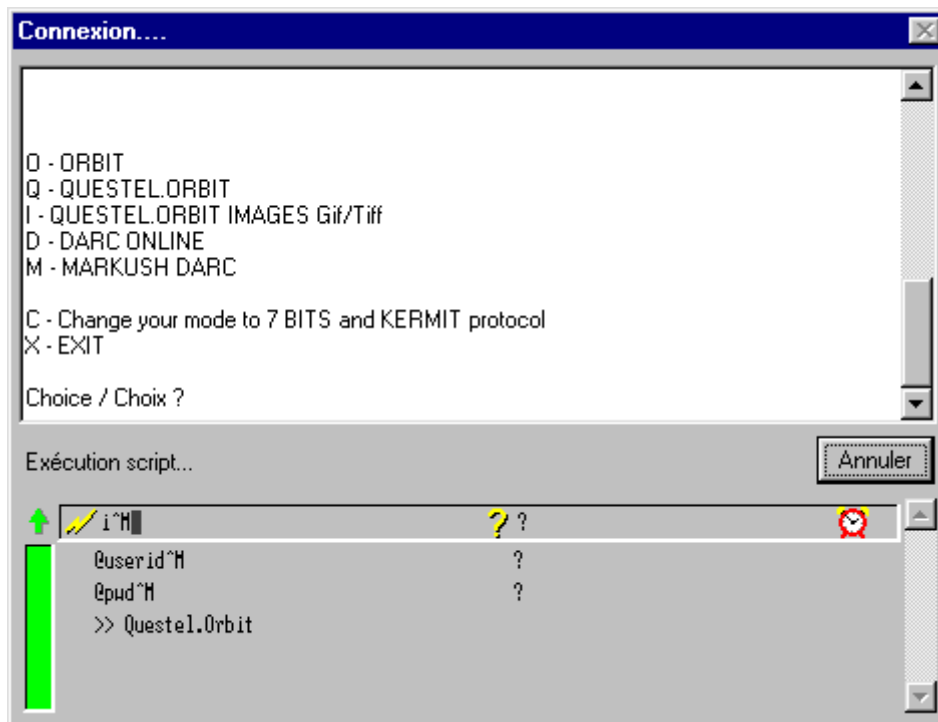

Vous avez la possibilité d'annuler la connexion en cliquant sur le bouton "Annuler".

- Dès que la **connexion** est **établie**, le **bandeau** devient **vert** puis la fenêtre de connexion disparaît.

L'horloge de durée de connexion

Dès que la connexion est établie, l'indicateur, situé en bas à droite de l'écran, affiche la durée de connexion.

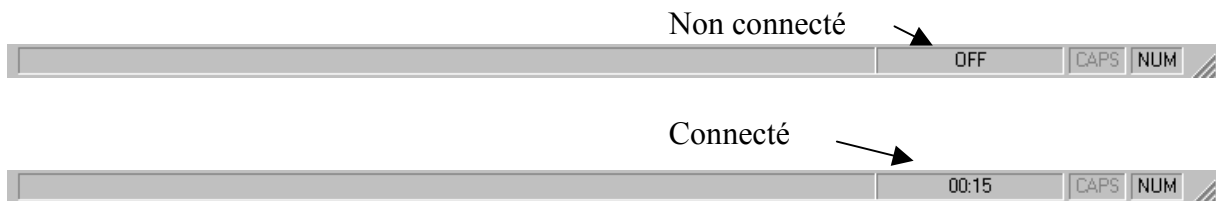

LA RECHERCHE AUTOMATIQUE

IMAGINATION envoie automatiquement au serveur les commandes pour exécuter votre recherche. Pendant l'exécution de la recherche, le bandeau vertical est rouge.

- Les **réponses du serveur** apparaissent dans la fenêtre de visualisation dans la moitié supérieure de l'écran.
- Un nouvel onglet s'ajoute aux onglets existants (onglets "Terminal", "Services" et "Recherche") dans le panneau de commandes de la moitié inférieure de l'écran : l'**onglet "Résultats"**.
- Le bandeau vertical devient vert une fois la recherche terminée.

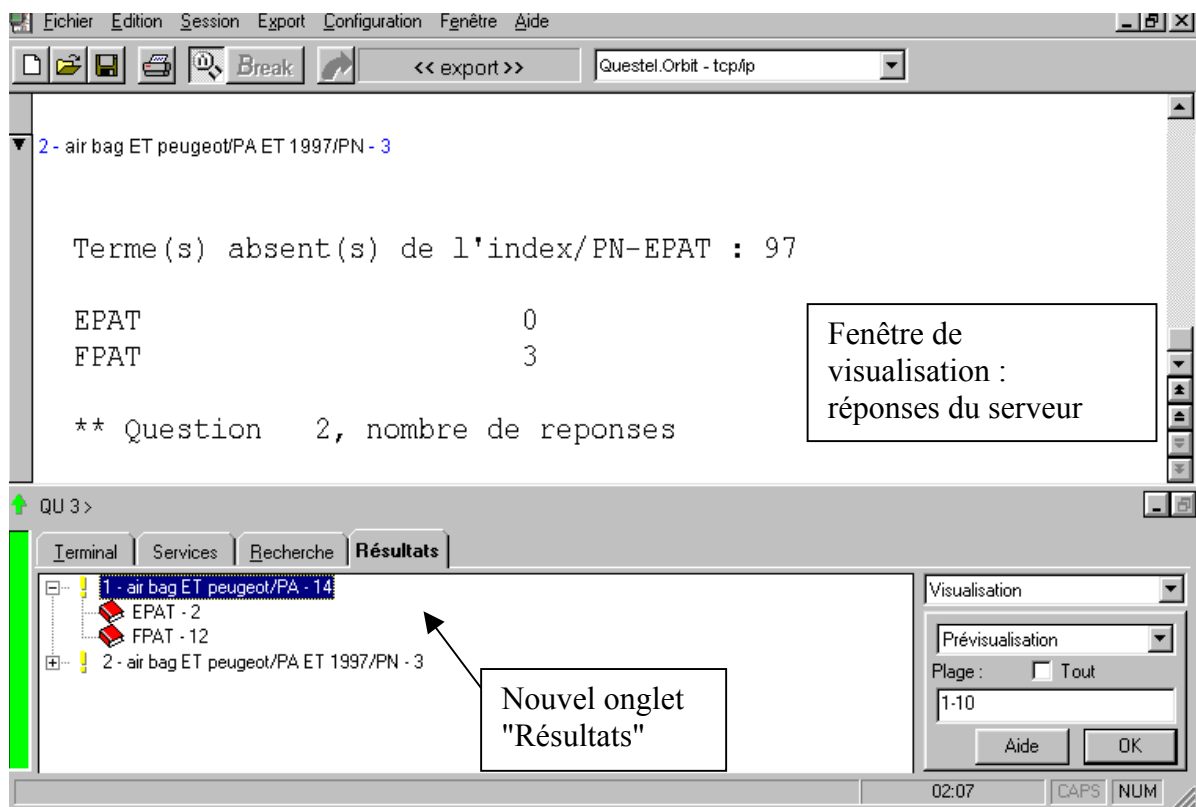

4. L'onglet "Terminal"

IMAGINATION vous donne la possibilité d'effectuer votre recherche en mode "Terminal". Avec le mode "Terminal", vous n'utiliserez pas l'interface proposée par IMAGINATION pour le choix du service documentaire et la saisie des termes de votre recherche dans les masques de recherche : vous devrez utiliser les commandes et le langage propres au serveur (langage "natif").

Pour travailler en mode terminal, cliquez sur l'onglet "Terminal" puis utilisez le langage natif pour :

- Soit saisir votre recherche hors ligne (vous devrez vous connecter ensuite).
- Soit dialoguer avec le serveur si vous êtes déjà connecté.

*Vous pouvez, par exemple, visualiser les informations proposées par le serveur à la connexion telles que :
"NOUVEAUTE : MARQUES 98, voir ..INFO MARQUES98"
en cliquant sur l'onglet "Terminal" puis en tapant " ..INFO MARQUES98".*

Il est aussi possible de combiner les deux modes : mode "Services" et mode "Terminal". Le passage de l'un à l'autre mode s'effectue très simplement en cliquant sur l'onglet correspondant : "Services" ou "Terminal".

5. L'indicateur de blocage / déblocage des commandes

Au-dessus du bandeau de connexion se trouve l'indicateur de blocage / déblocage des commandes qui sont envoyées au serveur :



Flèche verte : les commandes peuvent être envoyées au serveur. Plusieurs couleurs de bandeau sont possibles :

- bandeau bleu : non connecté
- bandeau vert : connecté, les commandes peuvent être envoyées au serveur
- bandeau rouge : en cours de connexion ou en attente d'une réponse du serveur.



Croix rouge : les commandes sont bloquées, en attente d'envoi au serveur. Les commandes peuvent être bloquées à votre demande : en cliquant sur la flèche verte vous obtenez la croix rouge. Ou bien les commandes sont bloquées car elles ne sont pas acceptées par le serveur.

Chapitre IV : La recherche

Lorsque la croix rouge est présente et que les commandes n'ont pas été bloquées à votre initiative, vous pouvez :

- *cliquer sur l'onglet "Terminal"*
- *supprimer les lignes de commande correspondantes*
- *cliquer sur la croix rouge pour débloquer les commandes*
- *la croix rouge se transforme alors en flèche verte : vous pouvez à nouveau relancer votre recherche.*

V. La consultation des résultats

A. L'onglet "Résultats"

En reprenant l'exemple de recherche "brevets français et européens déposés par l'entreprise Peugeot™ en 1997", on obtient les résultats suivants, qui apparaissent sous forme du nombre de réponses dans l'onglet "Résultats" et la fenêtre de visualisation :

- trois réponses au total
- aucun brevet européen (zéro réponse dans la base de brevets européens EPAT)
- trois brevets français (trois réponses dans la base de brevets français FPAT).

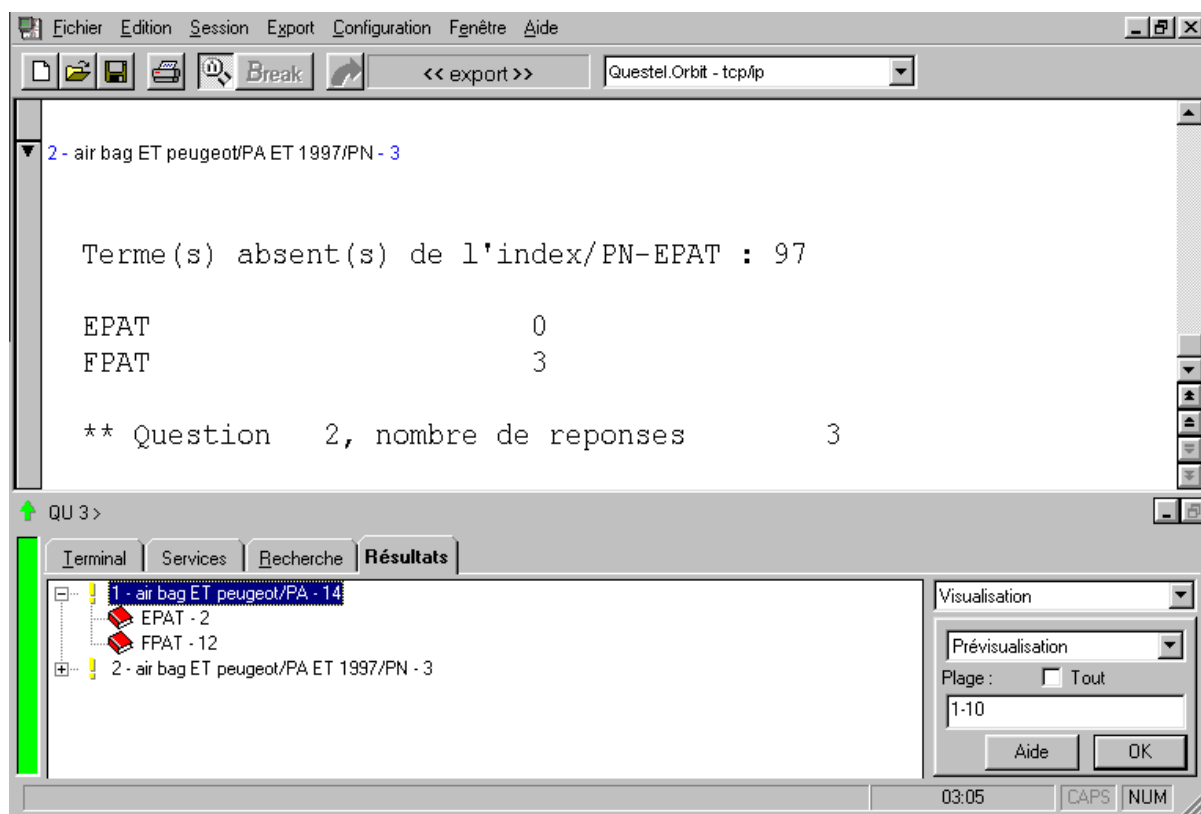

Vous pouvez à ce stade, soit visualiser les résultats, soit effectuer une autre recherche et ne visualiser les résultats qu'à la suite de la seconde recherche.

Exemple d'une seconde recherche : "brevets français et européens déposés par l'entreprise Peugeot™ en 1997" (recherche plus large que la première car elle comporte un critère de moins : "air bag").

Pour effectuer une autre recherche, il vous suffit de cliquer sur l'onglet de Recherche pour accéder au masque de recherche.

Les résultats de la seconde recherche s'affichent à la suite des résultats de la première recherche :

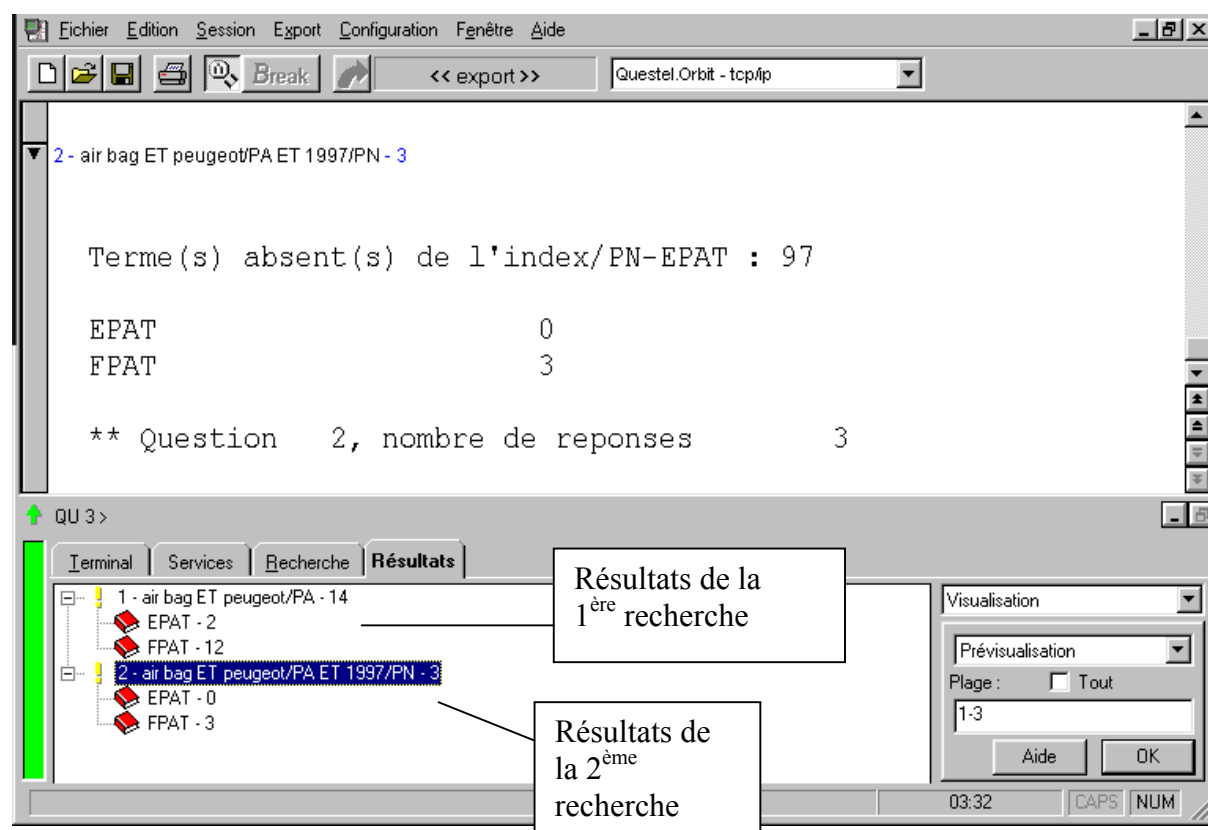

VISUALISER LES RESULTATS

1. Dans l'onglet "Résultats" sélectionnez (simple clic) les résultats que vous souhaitez visualiser :

- vous pouvez sélectionner les résultats **par recherche** (dans l'exemple ci-dessus recherche 1 "air bag ET Peugeot/PA" ou recherche 2 "air bag ET Peugeot/PA ET 97/PN")
- ou, pour une même recherche, **par base de données**.

Ci-dessous, sont sélectionnés les résultats de la 1 ère recherche dans la base FPAT :

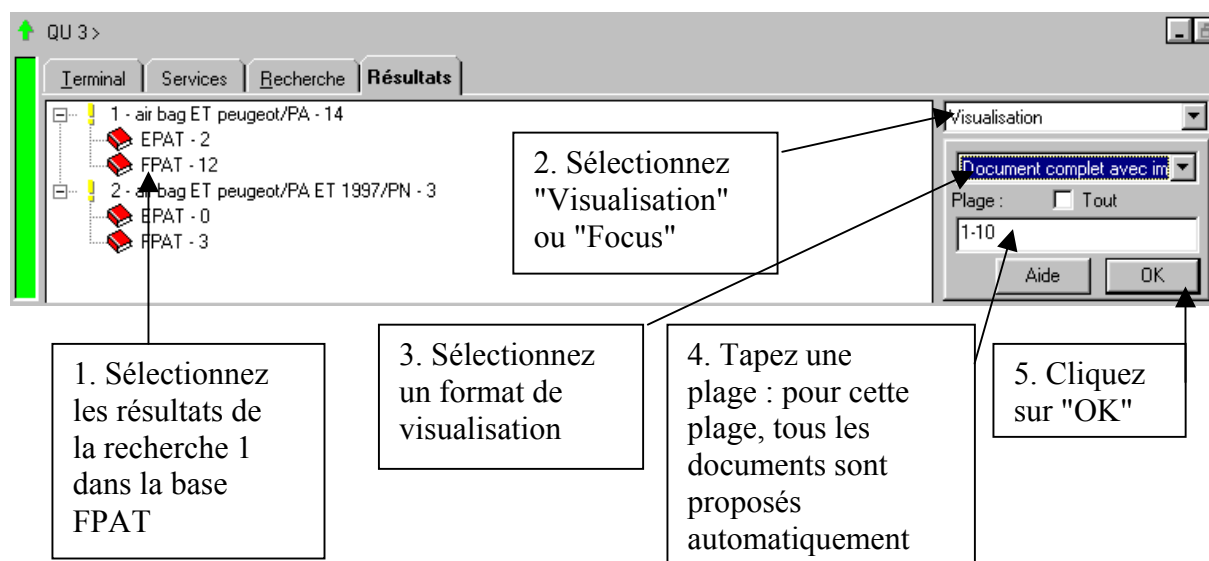

Par défaut, c'est à dire si vous n'effectuez pas de sélection, l'ensemble des résultats (dans toutes les bases) de la dernière recherche seront sélectionnés.
La ligne des résultats sélectionnés apparaît en surbrillance.

2. Sélectionnez "Visualisation" ou "Focus" dans le menu déroulant à droite du panneau de commandes.

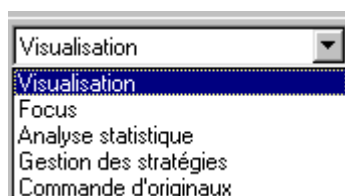

- **Visualisation** : pour accéder aux différents formats de visualisation.
- **Focus** : document par document, l'environnement des termes de votre recherche vous sont présentés pour que vous puissiez sélectionner les documents en fonction de leur pertinence. Ce format, qui correspond à la commande ..FO, est disponible uniquement sur Questel.Orbit.

3. Après avoir choisi "Visualisation", **sélectionnez le format de visualisation** à l'aide du menu déroulant des formats : cliquez sur la flèche vers le bas puis sélectionnez le format désiré.

Sélectionnez par exemple "Document complet avec image" comme ci-dessous :

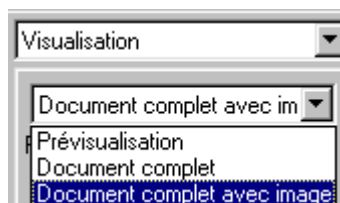

Les différents formats de visualisation :

- **Prévisualisation** : pour visualiser les titres ainsi que les numéros uniques de référence. Ce format correspond au format TEST de Questel.Orbit. Son contenu varie selon la base. Pour toutes les bases, ce format est gratuit.
- **Document complet** : pour visualiser la référence dans son entier. Ce format correspond au format MAX de Questel.Orbit.
- **Document complet avec image** : pour visualiser les références ainsi que les images (quand elles sont disponibles - voir le catalogue de bases de données). Ce format correspond au format MAX IMG de Questel.Orbit.

4. Vous pouvez **indiquer le nombre de document à visualiser dans la boîte de dialogue "Plage"** :

- 1-20 visualisera les vingt premiers documents
- 5 visualisera le cinquième document uniquement
- 1 5-9 30 visualisera le premier document, du cinquième au neuvième document ainsi que le trentième.
- Par défaut, la plage 1-10 figure dans la boîte de dialogue : les dix premiers
- documents seront visualisés lorsque la recherche comporte au moins dix réponses. Ou bien la totalité des documents lorsque la recherche comporte moins de onze réponses.

Dans l'exemple ci-dessus, pour cette plage de documents (1-3), IMAGINATION propose automatiquement la totalité des documents.

5. Cliquez sur "OK".

Les trois documents contenus dans le résultat de recherche de l'exemple ci-dessus seront affichés en continu, au format "Document complet avec image".

B. L'affichage des résultats

Les résultats sont affichés progressivement en plein écran une fois que vous avez cliqué sur "OK" dans l'onglet "Résultats".





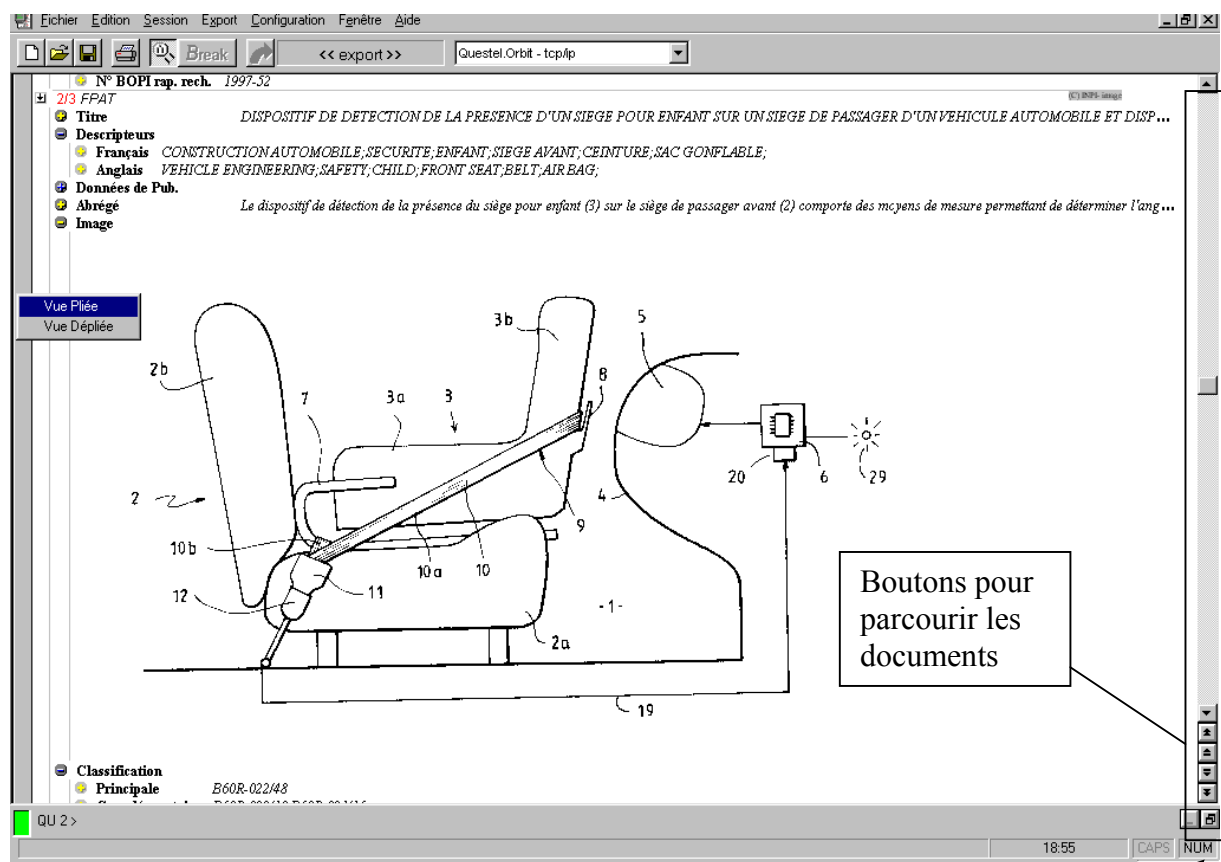

Pendant le chargement des documents, le bandeau d'état en bas à gauche de l'écran est rouge et un bandeau rouge horizontal indique la progression du chargement des images le cas échéant.

Lorsque tous les documents sont affichés, le bandeau d'état en bas à gauche redevient vert.



Cliquez sur ce bouton pour revenir au panneau de commandes

Pour parcourir les documents, plusieurs boutons sont disponibles en bas à droite de l'écran :

	L'ascenseur : il vous permet de parcourir rapidement les documents vers le haut ou vers le bas.
	La flèche simple vers le bas : elle vous permet de parcourir les documents vers le bas, ligne par ligne, avec plus de précision que l'ascenseur.
	La flèche simple vers le haut : elle vous permet de parcourir les documents vers le haut, ligne par ligne.
	Le scotcheur ascendant : il vous permet d'atteindre le début de la session.
	Le scotcheur descendant : il vous permet d'atteindre la fin de la session.
	Cette flèche vers le haut vous permet d'atteindre la page précédente
	Cette flèche vers le bas vous permet d'atteindre la page suivante.

Pour revenir au panneau de commandes :

Cliquez sur le bouton : 

Lorsque vous cliquez sur ce bouton, les résultats sont présents à la fois dans la fenêtre de visualisation (dans la partie supérieure de l'écran) et dans le panneau de commandes (dans la partie inférieure de l'écran).

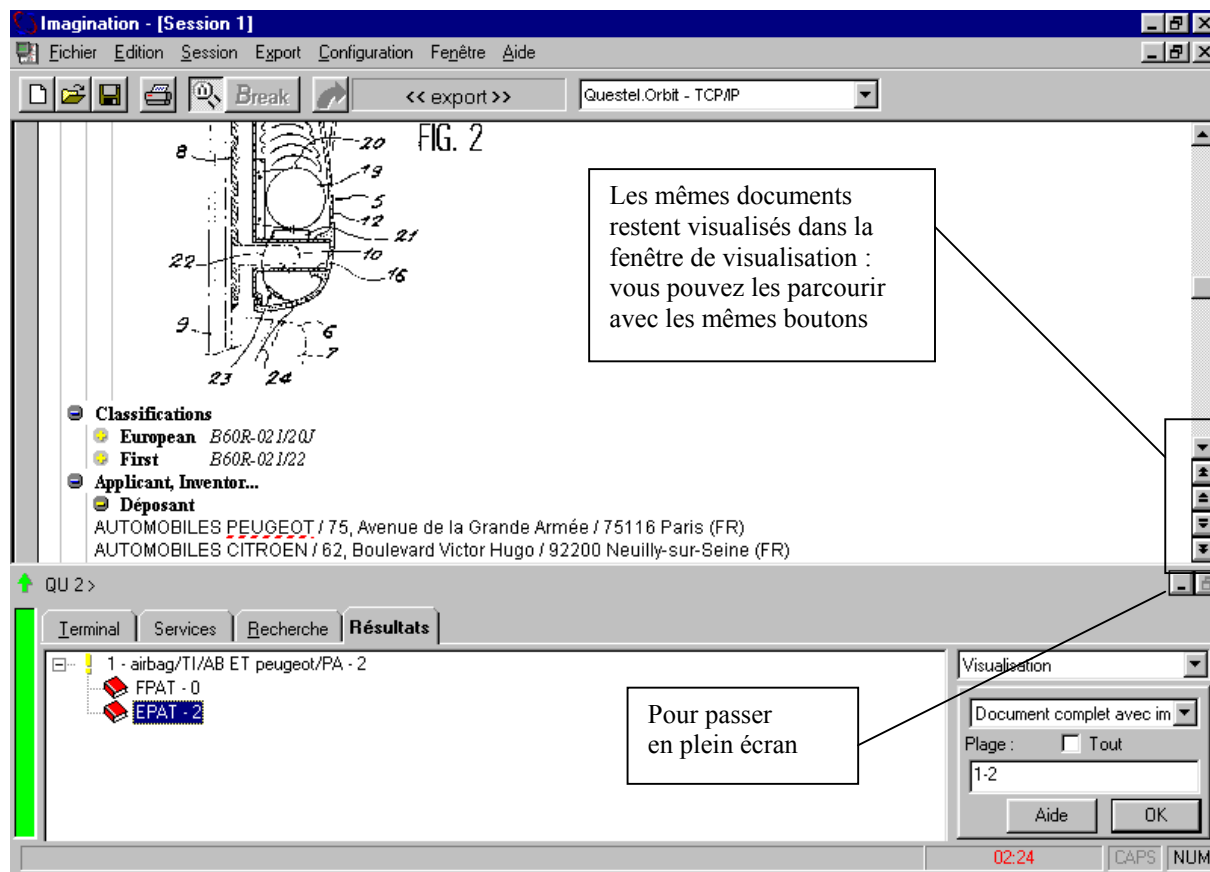

Inversement, pour repasser en plein écran, cliquez sur le bouton  situé en haut à droite du panneau de commandes.

Lorsque le panneau de commandes réapparaît en bas de l'écran, vous êtes directement dans l'onglet "Résultats" ; vous pouvez alors :

- Soit visualiser d'autres résultats en cliquant sur les résultats voulus.
- Soit effectuer une autre recherche dans le même service et à l'aide du même masque de recherche en cliquant sur l'onglet de Recherche.
- Soit effectuer une recherche dans un autre service en cliquant sur l'onglet "Services" : les résultats des recherches précédentes dans un service différent ne seront alors plus accessibles en visualisation ; vous ne pourrez parcourir que les résultats déjà visualisés.

Notez que, quelle que soit la commande effectuée, les résultats restent présents dans la fenêtre de visualisation.

AFFICHAGE DE CHAQUE DOCUMENT

Plier ou déplier un document :

Lorsqu'une **flèche horizontale** apparaît à côté d'un document celui-ci est dit "**plié**" : pour déplier le document et afficher le reste de celui-ci, cliquez sur la flèche.

Une **flèche verticale** vers le bas apparaît quand le document est **déplié**. Cliquez sur la flèche verticale pour plier à nouveau le document.

The screenshot shows the 'Imagination' software interface. The main window displays a list of documents. The first document is '1/2 EPAT EP861761 Interchangeable airbag module, for an automotive vehicle seat'. Below it, a document is shown with a horizontal arrow pointing right, indicating it is folded. Below that, a document is shown with a vertical arrow pointing down, indicating it is unfolded. Two callout boxes with arrows point to these symbols: 'Flèche horizontale : document plié' and 'Flèche verticale : document déplié'.

Doc. 1-2 de qu 1 depuis EPAT au format MAX avec image

1/2 EPAT EP861761	Interchangeable airbag module, for an automotive vehicle seat
2/2 EPAT	

Title

- English Resilient mounting of an airbag on a motor vehicle steering wheel
- French Dispositif de liaison élastique entre un sac gonflable et un volant de direction d'un véhicule automobile
- German Elastische Befestigung eines Airbags auf einem Lenkrad eines Kraftfahrzeugs

Publication

- N° pub. EP857625 A1 19980812 [EP-857625]
- N° Priorité FR9701450 19970207 [1997FR-0001450]
- N° dépôt EP98400269 19980206 [1998EP-0400269]
- Langue procédure Fr
- Etats désignés CH DE ES GB IT LI PT SE (Updated 1999-17)

Choix de la vue :

Chaque document est divisé en différents champs. Chaque champ a un intitulé. Différentes vues sont disponibles pour l'affichage des documents en fonction de l'ouverture des champs.

Le choix de la vue peut se faire :

- Soit **pour l'ensemble des documents** dont la visualisation a été demandée : dans ce cas placez-vous sur la barre verticale grise sur la gauche de l'écran et cliquez sur le bouton droit de la souris ; vous obtenez le menu qui vous permet de sélectionner la vue de votre choix.
- Soit **document par document** : dans ce cas placez-vous sur la flèche verticale correspondant au document et cliquez sur le bouton droit de la souris ; vous obtenez le menu qui vous permet de sélectionner la vue de votre choix.



Plier ou déplier les champs d'un document :

Lorsque l'intitulé du champ est précédé du signe +, le champ est plié : cliquez sur le signe + pour déplier le champ.

Inversement, lorsque l'intitulé du champ est précédé du signe -, le champ est déplié : cliquez sur le signe - pour plier le champ.

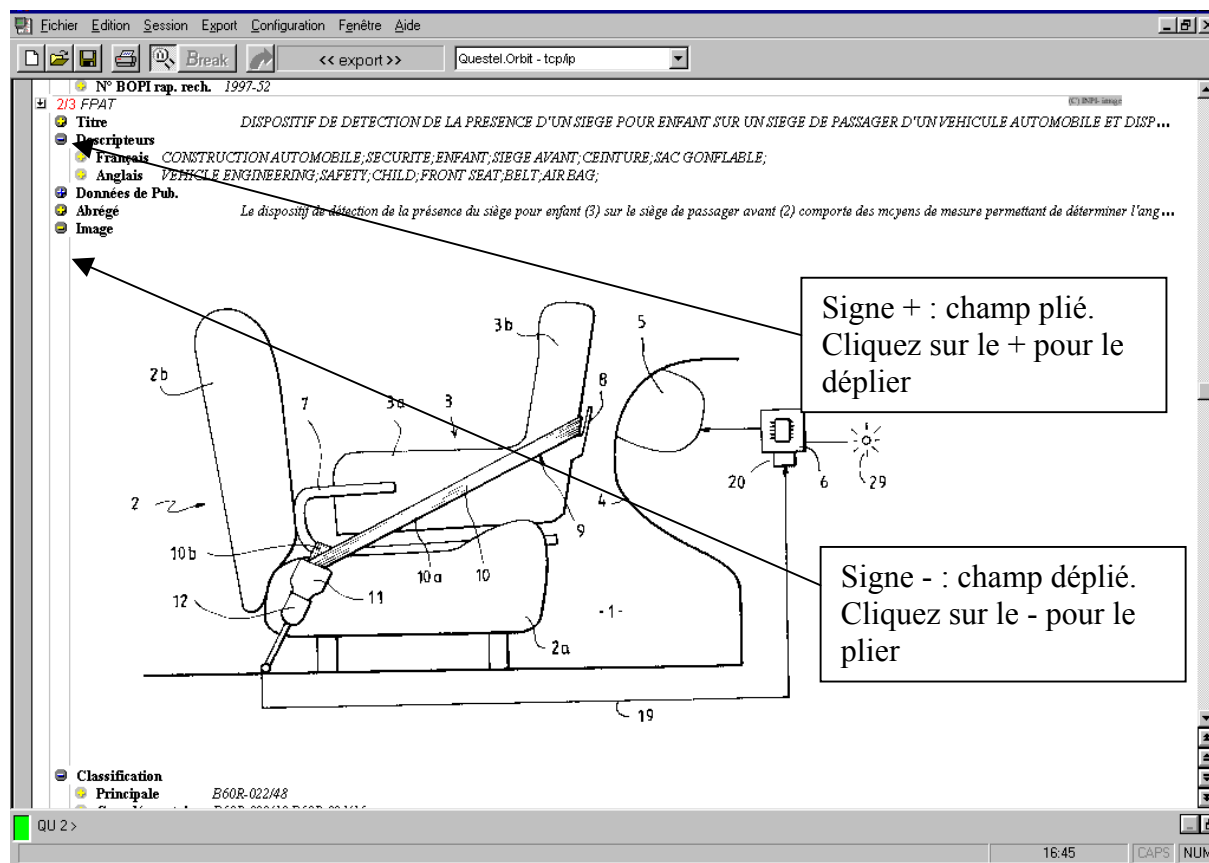

C. Réduire ou développer la session

Lorsque vous lancez le programme IMAGINATION, le titre de la fenêtre est "Imagination" :

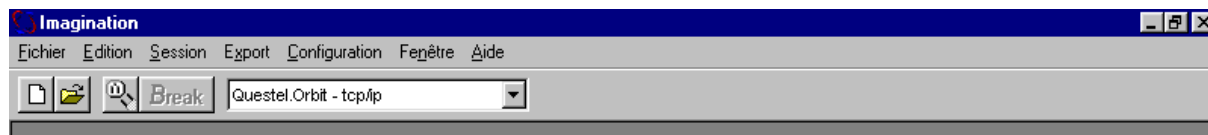

Une session débute dès que vous lancez une recherche ; le nom de la fenêtre devient "Imagination – [Session 1]" :

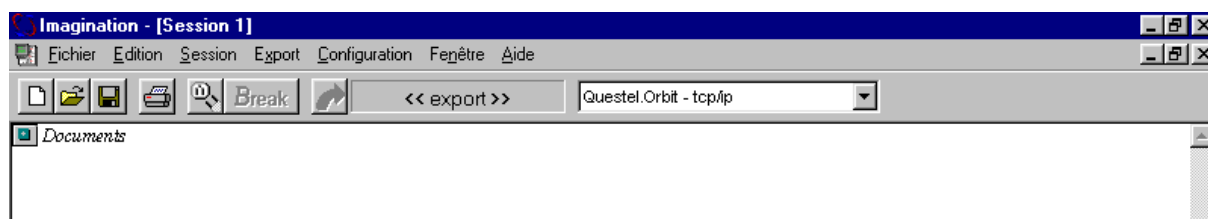

Tant que vous ne quittez pas IMAGINATION, la même session reste disponible, même si vous êtes déconnecté du serveur.

Lorsque, au cours d'une même session de recherche, vous avez effectué plusieurs recherches, plusieurs visualisations, il peut vous être nécessaire d'avoir un résumé des opérations que vous avez effectuées : vous pouvez **réduire la session** en sélectionnant "Réduire la session" dans le **menu "Edition"**.

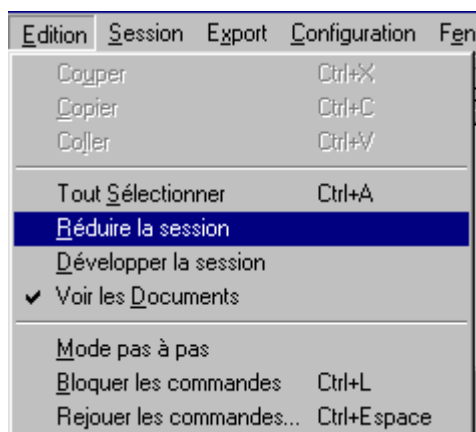

Le résumé de la session s'affiche alors comme ci-dessous :

1. Connexion serveur.	Documents
2. Connexion base.....	>> QuestelOrbit
3. Recherche 1.....	FPAT EPAT >> IMAGINE0
4. Visualisation.....	1 - airbag/TI/AB ET peugeot/PA - 2
	Doc. 1-2 de qu 1 depuis EPAT au format MAX avec image

Chaque ligne débutant par une flèche correspond au résumé d'une opération.

Vous pouvez obtenir le détail d'une opération en cliquant sur la flèche : 

Celle-ci s'oriente alors verticalement : 

Ligne 1 : votre session commence toujours par le message de connexion au serveur : Questel.Orbit dans l'exemple ci-dessus.

La ligne 2 correspond au message de connexion aux bases de données que vous avez sélectionnées dans le masque lors de la saisie de votre recherche : EPAT FPAT dans l'exemple ci-dessus.

La ligne 3 correspond à votre première recherche (numérotée 1 en bleu) :

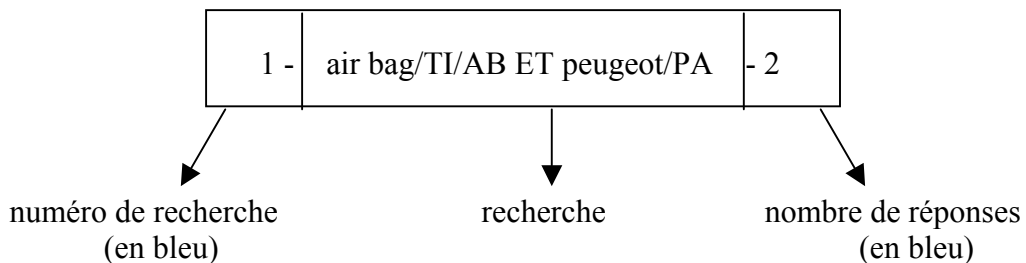

Les lignes suivantes sont fonction des opérations que vous avez effectuées.

Dans l'exemple ci-dessus :

- ligne 4 : visualisation des résultats 1 à 2 de la recherche 1, uniquement ceux de la base EPAT, au format complet avec image (MAX).

Si vous souhaitez à nouveau développer la session, sélectionnez "**Développer la session**" dans le menu "Edition". De la même manière, vous pouvez développer une ligne d'opérations en cliquant sur la tête de flèche puis, s'il s'agit de documents, utiliser les différentes vues proposées pour déplier vos documents.

VI. Se déconnecter

IMAGINATION permet d'effectuer la saisie d'une recherche sans être connecté. De la même manière, une fois les résultats affichés (vous êtes connecté pendant l'affichage), le traitement des résultats (impression, export) peut se faire après déconnexion du serveur.

Pour vous déconnecter :

- Décochez le bouton **connexion** dans la barre d'outils :



- Ou cliquez sur le **menu "Session"** puis choisissez **"Déconnexion"** pour vous déconnecter du serveur :

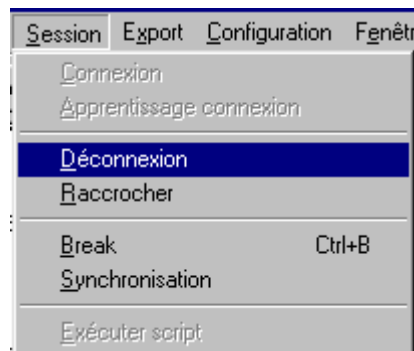

Lorsque vous vous déconnectez, la stratégie de recherche effectuée sur la dernière base est sauvegardée temporairement sur le serveur.

Si vous vous connectez à nouveau dans les deux heures, vous pouvez reprendre votre stratégie de recherche sur la dernière base et / ou visualiser à nouveau les résultats en mode **"Défaut Terminal"** uniquement.

Pour vous reconnecter, cliquez sur le menu "Session" puis sélectionnez "Connexion" ou bien cliquez sur l'onglet "Services" et effectuez une nouvelle recherche.

Tant que vous ne quitterez pas IMAGINATION, vous serez dans la même session, même si vous vous déconnectez puis reconnectez ensuite.

Imagination accepte la reprise session, c'est à dire retrouve le contexte de votre recherche sur le service Questel.Orbit, si vous l'avez quitté avec l'option de sauvegarde session (commande [...] STOP SV).

Dans le cas où vous auriez fermé l'application Imagination, vous ne pourrez retrouver vos éléments de recherche qu'avec l'interface "Default Terminal" (Hors recherche interfacée).

VII. Le traitement des résultats

IMAGINATION vous donne la possibilité de traiter les résultats que vous avez affichés. Ce traitement peut être effectué au cours d'une même session pendant que vous êtes connecté (en ligne) ou après déconnexion (hors ligne).

Vous pouvez sélectionner tout ou partie des résultats affichés à l'écran et les imprimer et / ou les exporter vers une autre application, par exemple votre traitement de texte habituel.

A. Imprimer les résultats

Lors de la première impression, vous devrez **configurer votre imprimante** pour IMAGINATION :

- Sélectionnez le menu "Fichier" dans la barre des menus, puis choisissez "Configuration impression" dans le menu :

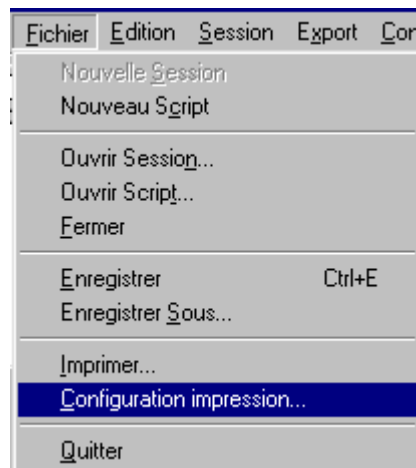

- Sélectionnez la configuration souhaitée dans la fenêtre "Configuration de l'impression".

Pour imprimer les résultats de votre choix :

1. Sélectionnez le texte des résultats à imprimer en le mettant en surbrillance à l'aide du bouton gauche de la souris.
Si vous souhaitez imprimer l'ensemble des résultats, sautez cette étape.

2. Cliquez sur l'icône imprimante  de la barre d'outils. Vous obtenez la fenêtre d'impression :

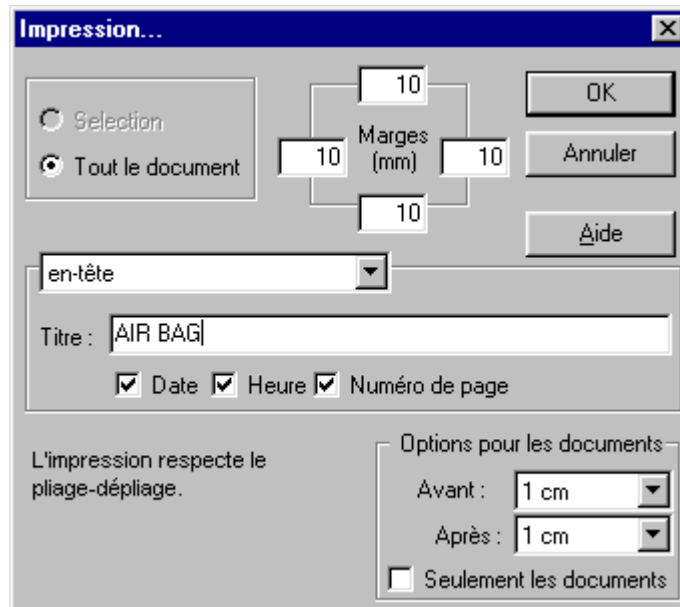

Si vous n'avez pas sélectionné de texte, le bouton "Tout le document" sera sélectionné au lieu du bouton "Sélection" comme ci-dessus.

3. Choisissez vos options d'impression dans la fenêtre d'impression.
4. Cliquez sur "OK" pour lancer l'impression.

Note :

L'impression respectant le pliage / dépliage des documents, pensez à plier ou déplier les champs du document avant la sélection des parties à imprimer.

B. Exporter les résultats

L'export permet de transférer les résultats sélectionnés vers un fichier qui peut être ouvert par un autre logiciel, en particulier par un traitement de texte.

Pour exporter les résultats de votre choix :

1. Configuration de l'export :

- Sélectionnez le menu "Export" dans la barre des menus, puis choisissez "Configuration" dans le menu :

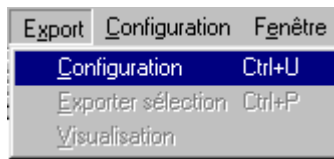

- Dans la fenêtre "Configuration de l'export" qui apparaît alors, configurez :
- le nom du fichier
- le type d'export : RTF (Rich Text Format : format de fichier capable d'inclure des graphiques et des enrichissements typographiques comme la mise en gras) ou TXT (Texte : format de fichier ne comprenant que du texte pur, sans dessin, sans enrichissement typographique)
- le chemin d'accès : il existe un répertoire par défaut qui est C:\Program Files\Questel.Orbit\Imagination\export.
- Cliquez sur "OK".

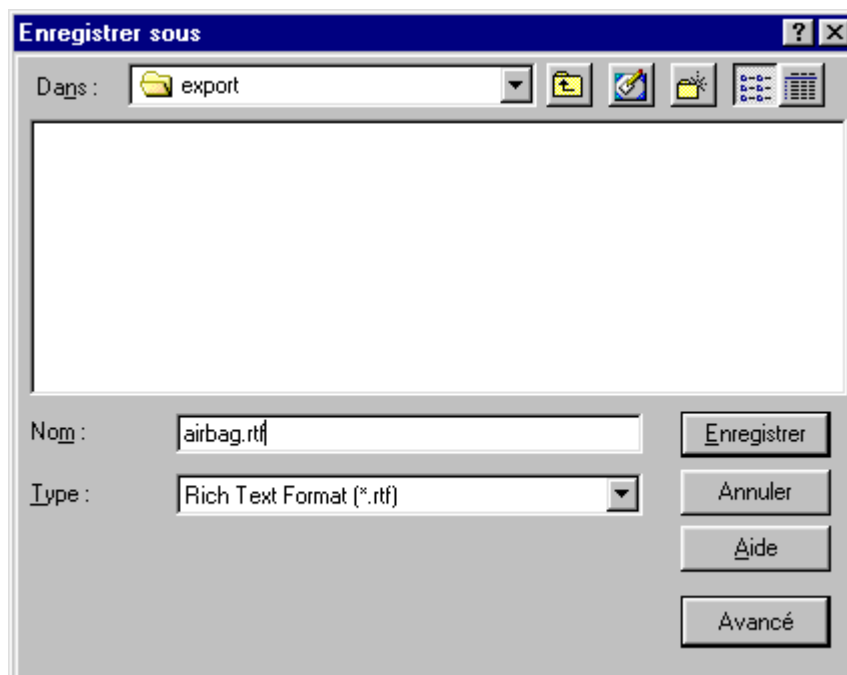

2. **Sélectionnez les résultats à exporter** en les mettant en surbrillance à l'aide du bouton gauche de la souris.



3. **Cliquez sur l'icône d'export** (flèche verte) de la barre d'outils.

Vous pouvez remarquer à droite de cet icône que le nom que vous avez donné au fichier d'export est parcouru de gauche à droite par un rectangle de progression.

Les documents sélectionnés étant exportés dans leur intégralité, quelle que soit la vue choisie à l'écran, vous pouvez sélectionner les documents à exporter en vue minimale pour plus de commodité.

C. Sauvegarder et ouvrir une session

Après avoir affiché les résultats et vous être déconnecté, vous pouvez sauvegarder la session puis quitter le programme IMAGINATION et imprimer ou exporter les résultats plus tard en rappelant la session sauvegardée.

Pour enregistrer la session en cours :

- Sélectionnez le menu "Fichier" dans la barre des menus puis choisissez "Enregistrer sous" dans le menu :

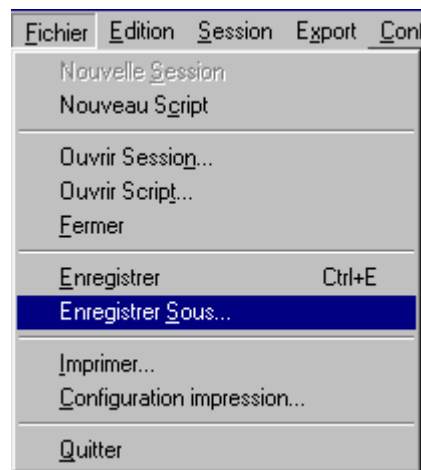

- La fenêtre "Enregistrer sous" apparaît : tapez le nom que vous souhaitez donner à cette session (extension ".SES" uniquement exploitable par IMAGINATION) et indiquez le répertoire dans lequel effectuer la sauvegarde. Il existe un répertoire par défaut qui est : "C:\Program Files\Questel.Orbit\Imagination\sessions". Après avoir donné un nom à ce fichier, IMAGINATION vous propose de sauvegarder automatiquement cette session dans un délai que vous aurez défini dans la fenêtre "Options" (sélectionnez le menu "Configuration", opérez le choix "Options" dans le menu puis cochez la case "Sauvegarde automatique" et précisez un délai dans la boîte "Intervalle").

La sauvegarde automatique se fera dans ce délai.

Pour ouvrir une session sauvegardée :

Lorsque vous souhaitez retravailler sur les résultats contenus dans une session sauvegardée, il vous suffit d'ouvrir la session :

- Sélectionnez le menu "Fichier" dans la barre des menus puis choisissez "Ouvrir Session" dans le menu.
- La fenêtre "Ouvrir" apparaît : taper le nom de la session à ouvrir et indiquez le chemin d'accès.

Les résultats vont alors s'afficher dans la fenêtre de visualisation. Vous pouvez alors sélectionner des résultats à imprimer ou exporter.

Annexe A : Installer un nouveau modem

Dans le panneau de configuration, double cliquez sur **Modems**.
Cliquez ensuite sur **Ajouter** dans la boîte de dialogue **Propriétés de Modems**.

Dans la boîte **Installation d'un nouveau modem** appuyez sur **Suivant** si vous souhaitez que Windows détecte votre modem. Si tel est le cas, vous en avez terminé.

Sinon, cochez la case **ne pas détecter mon modem, sélection dans une liste**, puis cliquez sur **Suivant**.

Sélectionnez un fabricant et un modèle et cliquez sur **Suivant**. Ou choisissez Disquette fournie si votre modem est absent de la liste.

Sélectionnez un port.

Appuyez sur **Terminer**.

Index

A

<u>AFFICHAGE DE CHAQUE DOCUMENT</u>	36
affichage des résultats	33

B

<u>bandeau de connexion</u>	25
<u>Bandeau de connexion</u>	6
<u>barre des menus</u>	6
<u>barre d'outils</u>	6
<u>Bouton pour parcourir les documents</u>	34
<u>Bouton pour repasser en plein écran</u>	35
<u>Bouton pour revenir au panneau de commandes</u>	34

C

<u>Champs du masque de recherche</u>	
Champ à sélection multiple	21
Champ avec date	23
Champ avec liste	23
Champ de saisie	23
<u>Champs d'un document</u>	
Plier ou déplier les champs	38
<u>choisir un service</u>	10
<u>Choix de la vue</u>	36
Configuration de la connexion TCP/IP	14
Configurer les services	11
<u>CONNEXION</u>	25
<u>Croix rouge</u>	27

E

<u>Enregistrer la session</u>	45
Exporter les résultats	43

F

fenêtre de connexion	25
<u>fenêtre de visualisation</u>	5
<u>Flèche verte</u>	27
<u>Focus</u>	31
<u>Formats de visualisation</u>	
Document complet	32
Document complet avec image	32
Prévisualisation	32

I

Imprimer les résultats	42
------------------------------	----

indicateur de blocage/déblocage des commandes	27
indicateur de connexion	26

L

<u>liste des services d'accès</u>	6
<u>logon et mot de passe</u>	12

M

<u>masque de recherche</u>	19, 20
----------------------------------	--------

O

<u>Onglet "Résultats"</u>	26
<u>Onglet "Services"</u>	16
<u>Onglet "Terminal"</u>	27
<u>Onglet de Recherche</u>	20
<u>Ouvrir une session</u>	45

P

<u>panneau de commandes</u>	5
<u>paramètres de communication</u>	12
<u>parcourir les documents</u>	34
<u>Plage</u>	32
<u>Plier ou déplier les champs d'un document</u>	38
<u>Plier ou déplier un document</u>	36

R

Réduire ou développer la session	39
<u>repasser en plein écran</u>	35
<u>revenir au panneau de commandes</u>	34

S

<u>SAISIE DES TERMES DE RECHERCHE</u>	24
<u>Sélection d'un service documentaire</u>	16
Session	
Enregistrer la session	45
Ouvrir une session	45
Réduire ou développer la session	39

V

<u>Visualisation</u>	31
<u>VISUALISER LES RESULTATS</u>	30
<u>Vue dépliée</u>	37
<u>Vue pliée</u>	37